

SJ-745EX

SJ-645EX

Mode d'emploi

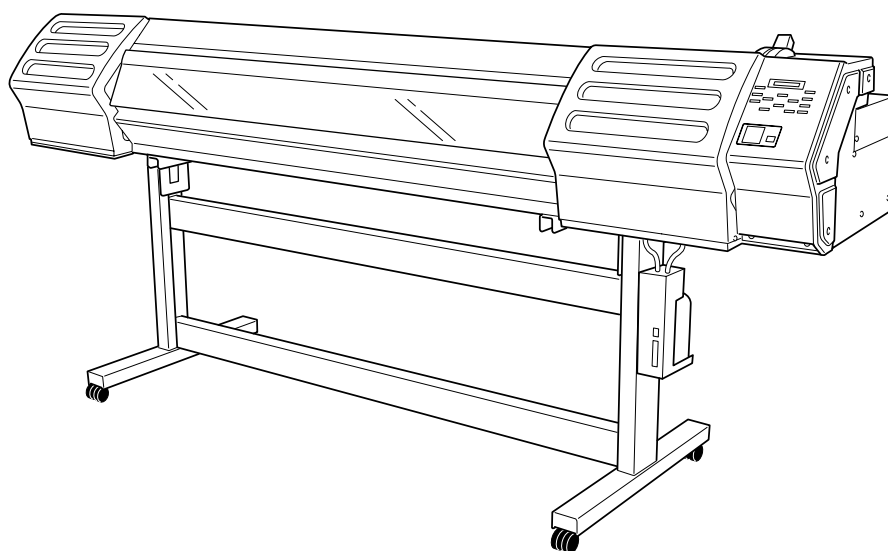

Merci beaucoup d'avoir choisi cette machine.

- Pour une utilisation correcte et sans danger avec une parfaite compréhension des possibilités de cette machine, veuillez lire ce manuel dans sa totalité et conservez-le ensuite en lieu sûr.
- La copie ou le transfert non autorisés de ce manuel, en totalité ou partie, sont interdits.
- Le contenu de ce manuel et les caractéristiques de ce produit sont sujets à modification sans préavis.
- Le manuel et l'appareil ont été conçus et testés avec le plus grand soin. Si vous rencontriez toutefois une erreur ou un défaut d'impression, merci de nous en informer.
- Roland DG Corp. n'assume aucune responsabilité concernant toute perte ou tout dommage direct ou indirect pouvant se produire suite à l'utilisation de ce produit, quelle que soit la panne qui puisse concerner une partie de ce produit.
- Roland DG Corp. n'assume aucune responsabilité concernant tout dommage ou perte, direct ou indirect, pouvant survenir sur tout article fabriqué à l'aide de ce produit.

Pour les USA

**FEDERAL COMMUNICATIONS COMMISSION
RADIO FREQUENCY INTERFERENCE
STATEMENT**

This equipment has been tested and found to comply with the limits for a Class A digital device, pursuant to Part 15 of the FCC Rules.

These limits are designed to provide reasonable protection against harmful interference when the equipment is operated in a commercial environment.

This equipment generates, uses, and can radiate radio frequency energy and, if not installed and used in accordance with the instruction manual, may cause harmful interference to radio communications.

Operation of this equipment in a residential area is likely to cause harmful interference in which case the user will be required to correct the interference at his own expense.

Unauthorized changes or modification to this system can void the users authority to operate this equipment.

REMARQUE

Instructions de mise à la terre

Ne modifiez pas la fiche d'alimentation fournie – si elle ne rentre pas dans votre prise, faites installer une prise adéquate par un électricien qualifié.

Faites les vérifications avec un électricien qualifié ou du personnel de maintenance si les instructions de mise à la terre ne sont complètement comprises ou en cas de doute d'une mise à la terre correcte de ce produit.

N'utilisez que des rallonges à fil triple ayant une broche de mise à la terre et des prises femelles trois broches acceptant la fiche d'alimentation de ce produit.

Réparez ou remplacez immédiatement un cordon endommagé.

Pour le Canada

CLASS A NOTICE

This Class A digital apparatus meets all requirements of the Canadian Interference-Causing Equipment Regulations.

CLASSE A AVIS

Cet appareil numérique de la classe A respecte toutes les exigences du Règlement sur le matériel brouilleur du Canada.



ROLAND DG CORPORATION

1-6-4 Shinmiyakoda, Hamamatsu-shi, Shizuoka-ken, JAPAN 431-2103

NOM DU MODÈLE : Voir la mention "MODEL" sur la plaque des caractéristiques électriques.

DIRECTIVE CONCERNÉE : **DIRECTIVE CEE SUR LES BASSES TENSIONS (73/23/EEC)**

DIRECTIVE CEE SUR LA COMPATIBILITÉ ÉLECTROMAGNÉTIQUE (89/336/EEC)

AVERTISSEMENT

Produit de Classe A. Dans un environnement domestique ce produit peut provoquer des interférences radio, auquel cas c'est à l'utilisateur de prendre les mesures adéquates.

Table des Matières

Caractéristiques de la SJ-745EX/645EX	4
To Ensure Safe Use	5
Consignes de sécurité	9
Chapitre 1: Prise en main	15
1-1 Vérification des accessoires	16
1-2 Noms des pièces	17
1-3 Assemblage et Installation	20
Environnement d'installation	20
Étape 1: Assemblage du Stand	21
Étape 2 : Installation des éléments fournis	23
Étape 3: Installation du flacon de vidange	24
Étape 4 : Retirer les protections	26
1-4 Branchement des câbles	27
Branchement du cordon secteur	27
Branchement à l'ordinateur	28
1-5 Première mise sous tension	30
Installation des cartouches d'encre	30
Chapitre 2: Principes de base	33
2-1 Mise sous et hors tension	34
Mise sous tension	34
Mise hors tension à la fin de la journée	35
2-2 Chargement du matériau	36
Chargement de matériau en rouleau	36
Chargement de matériau en feuille	40
Chargement d'un matériau épais	41
Chargement de matériau ayant tendance à gondoler	42
Séparation du matériau	43
Retrait du matériau	43
2-3 Impression	44
Réaliser l'impression	44
Effectuer un test d'impression	45
Envoi des données d'impression	45
Chapitre 3: Usage de la rampe de chauffe	47
3-1 Mise sous et hors tension de la rampe de chauffe	48
Mise sous tension de la rampe de chauffe	48
Mise hors tension de la rampe de chauffe	48
3-2 Chargement du matériau	49
A propos de la température ambiante lors de l'usage de la rampe de chauffe	49
Points à observer lors du chargement du matériau	49
3-3 Impression	50
Imprimer	50

Chapitre 4: Description des opérations 51

4-1 Remplacement des cartouches d'encre 52
 Entretien et manipulation des cartouches d'encre 52
 Remplacement par des cartouches neuves 53
 S'il n'y a plus d'encre en cours d'impression 54
 4-2 Vérification du niveau d'encre 55
 4-3 Réglage du point de départ de l'impression 56
 Réglage du point de départ 56
 Spécifier un point dans le sens de l'avancée (Feed) 57
 Spécifier un point dans le sens de la largeur (Scan) 58
 4-4 Réglage des marges 59
 Réglage des marges dans le sens de l'avancée (Feed) 59
 Réglage des marges dans le sens de la largeur (Scan) 60
 4-5 Utilisation d'un matériau transparent 62
 4-6 Faire des corrections avant impression 63
 Correction de l'avance du matériau 63
 Correction bidirectionnelle 64
 4-7 Arrêt des opérations d'impression 67
 Arrêt des opérations d'impression 67
 Interruption des opérations d'impression 67
 4-8 Mémoriser la quantité de matériau restant 68
 Afficher la quantité de matériau restant à l'écran 68
 4-9 Changer de type d'encre 69
 4-10 En cas d'inutilisation prolongée 71

Chapitre 5: Maintenance 73

5-1 Nettoyage des têtes d'impression 74
 Nettoyer les têtes d'impression 74
 Si des points manquent toujours même après plusieurs nettoyages 75
 Si plusieurs nettoyages en mode POWERFUL ne corrigent pas le problème 75
 5-2 Utilisation du kit de nettoyage 76
 5-3 Remplacement de la languette de nettoyage 79
 5-4 Autres tâches d'entretien 80
 5-5 Comment vider l'encre usagée 81
 5-6 Comment remplacer la lame du massicot 82
 5-7 Déplacement de la machine 83
 Préparatifs au déplacement et réinstallation 83

Chapitre 6: Menus et touches 85

6-1 Synoptique des menus 86
 6-2 Description des menus 91
 6-3 Description des touches 94

Chapitre 7: Que faire si...	97
7-1 Que faire si...	98
La machine ne fonctionne pas	98
Impossible d'obtenir une impression nette et propre	99
Le matériau se plisse	101
Il se produit un bourrage du matériau	101
Que faire si le chariot d'impression ne bouge pas	102
7-2 Que faire si un message d'erreur apparaît	104
Chapitre 8: Caractéristiques techniques	107
8-1 Caractéristiques du matériau	108
Matériau utilisable	108
Laize acceptable	108
8-2 Zone d'impression	109
8-3 Position du massicotage en impression continue	110
8-4 Étiquettes des normes électriques et n° de série	111
8-5 Caractéristiques techniques	112

SOLJET™ et ECO-SOL INK™ sont des marques déposées de Roland DG Corporation.

Les autres noms de sociétés et de produits sont des marques déposées ou des marques commerciales appartenant à leur détenteur respectif.

Caractéristiques de la SJ-745EX/645EX

Qu'est-ce que la SJ-745EX/645EX?

La SJ-745EX/645EX est une imprimante grand format associant une vitesse élevée à une excellente qualité d'impression. Elle peut être chargée avec différents types de matériaux. Grâce à l'usage des encres SOLINK vous obtenez une meilleure résistance aux conditions climatiques.

Serveur d'impression intégré

Cette machine est équipée d'un serveur d'impression (Roland-PrintServer) sous forme d'une interface réseau. L'utilisation d'un serveur d'impression permet d'envoyer les données à imprimer à la machine depuis n'importe quel point du réseau.

Rampe de chauffe intégrée



Cette machine est équipée d'une rampe de chauffe destinée à améliorer la fixation de l'encre et la rapidité du séchage. Ce qui augmente la productivité et élargit la gamme des matériaux utilisables.

Inclut un logiciel RIP (Raster Image Processor)



Le logiciel Roland SelectColor, fourni avec la machine, vous permet d'utiliser votre ordinateur pour le traitement de l'image afin d'imprimer des données telles que des fichiers PostScript exportés depuis un autre programme puis d'envoyer ces données à la machine.

To Ensure Safe Use

About ⚠️ WARNING and ⚠️ CAUTION Notices

 WARNING	Used for instructions intended to alert the user to the risk of death or severe injury should the unit be used improperly.
 CAUTION	Used for instructions intended to alert the user to the risk of injury or media damage should the unit be used improperly. * Media damage refers to damage or other adverse effects caused with respect to the home and all its furnishings, as well to domestic animals or pets.

About the Symbols

	The ⚠️ symbol alerts the user to important instructions or warnings. The specific meaning of the symbol is determined by the design contained within the triangle. The symbol at left means "danger of electrocution."
	The ⚡ symbol alerts the user to items that must never be carried out (are forbidden). The specific thing that must not be done is indicated by the design contained within the circle. The symbol at left means the unit must never be disassembled.
	The ● symbol alerts the user to things that must be carried out. The specific thing that must be done is indicated by the design contained within the circle. The symbol at left means the power-cord plug must be unplugged from the outlet.

⚠️ WARNING



Do not disassemble, repair, or modify.

Doing so may lead to fire or abnormal operation resulting in injury.



Do not use while in an abnormal state (i.e., emitting smoke, burning odor, unusual noise, or the like).

Doing so may result in fire or electrical shock. Immediately switch off first the sub power, then the main power, unplug the power cord from the electrical outlet, and contact your authorized Roland DG Corp. dealer or service center.



Do not operate in a location exposed to open flame, sparking, or static electricity, or in a location exposed to high temperatures, such as in the immediate vicinity of a heater. Also, do not place undried media in such locations.

Doing so may result in fire due to combustion of ink or cleaning liquid.



Do not store ink cartridges, cleaning liquid, or discharged ink in locations such as the following.

- Near open flame
- Locations exposed to high temperatures, such as in the immediate vicinity of a heater
- Near bleach, chemicals, explosives, or the like

Doing so may cause fire.



Do not place any potentially flammable object on the platen while the print heater is in operation.

Doing so may cause fire.



Do not spill combustible liquid over the platen.

Doing so may cause fire.

WARNING



Do not use with any electrical power supply that does not meet the ratings displayed on the unit.

Use with any other power supply may lead to fire or electrocution.



Ground the unit with the ground wire.

Failure to do so may result in risk of electrical shock in the even of a mechanical problem.



Use only with the power cord included with this product.

Use with other than the included power cord may lead to fire or electrocution.



Do not connect the power cord with other electrical loads on a single electrical outlet.

Doing so may generate heat and cause fire.



Do not use with a damaged power cord or plug, or with a loose electrical outlet.

Use with any other power supply may lead to fire or electrocution.



Do not damage or modify the electrical power cord, subject it to excessive bending, twisting, pulling, binding, or pinching, or place any object or weight on it.

Doing so may damage the electrical power cord, leading to fire, electrical shock, or electrocution.



Do not attempt to unplug the power-cord plug with wet hands.

Doing so may result in electrical shock or electrocution.



When unplugging the electrical power cord from the power outlet, grasp the plug, not the cord.

Unplugging by pulling the cord may damage it, leading to fire, electrical shock, or electrocution.



Do not allow liquids, metal objects or flammables inside the machine.

Such medias can cause fire.

CAUTION



Ensure adequate ventilation for the work area.

Failure to do so may result in odor, physical distress, or fire.



Do not allow ink or cleaning liquid to come into contact with eyes or skin. Do not drink or deliberately smell ink or cleaning liquid.

Doing so may be hazardous to your health.



If ink or cleaning liquid comes in contact with the eyes, immediately flush with running water for at least 15 minutes. If eye irritation continues, seek treatment by a physician.



If ink or cleaning liquid is accidentally swallowed, do not induce vomiting, and immediately seek treatment by a physician.



If ink or cleaning liquid comes in contact with the skin, immediately wash well with soap and water. If irritation or inflammation occur, seek treatment by a physician.



If the odor of the ink or cleaning liquid causes physical distress, move to a well-ventilated location and rest quietly. If dizziness or nausea persists, seek treatment by a physician.



When storing discharged ink temporarily, place in the included drain bottle or a durable sealed container such as a metal can and polyethylene tank, and cap tightly.

Leakage of discharged ink or its vapor may result in odor, physical distress, or fire.



Store ink cartridges out of the reach of children.

⚠ CAUTION



Install in a level and stable location.

Failure to do so may result in the unit tipping over, leading to injury.



Unpacking, and installation must be carried out by four or more persons.

Otherwise the machine or the stand may fall, resulting in injury.



Use care to avoid pinching the fingers when placing the unit on the stand.

Doing so may result in injury.

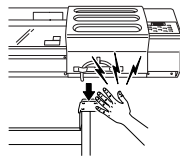

Use the joining screws to secure the unit to the stand.

Failure to do so may result in falling of the unit, leading to injury.

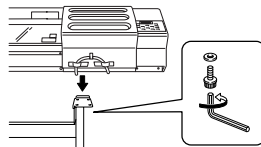

Before switching on the power, be sure to install the drain bottle.

Otherwise discharged fluid may leak from the machine.



Do not place hands within the space to the front of the unit while in operation.

Doing so may result in injury.

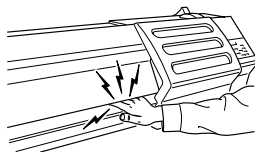

Do not touch the platen when the print heater is operating.

Doing so may cause burns because the platen is hot.



Do not touch the tip of the separating knife with your fingers.

Doing so may result in injury.

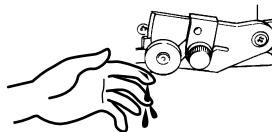

Be sure to install the media guide when loading roll media.

Otherwise the roll may fall and cause injury.



Load roll media at the proper position.

Otherwise the roll may fall, resulting in injury.



Be sure to use the media with a width of 500 mm (19-11/16 in.) or more.

Failure to do so may cause overheating of the print heater, leading to fire.



When the reinforcement pipe is inserted into the paper tube, do not angle the roll media.

The reinforcement pipe may protrude from the roll media and cause injury.



Do not press the [SEL] key.

Doing so may cause malfunction of the print heater, leading to fire.



Release the caster locks for the stand before attempting to move.

Otherwise the unit may tip over and cause injury.

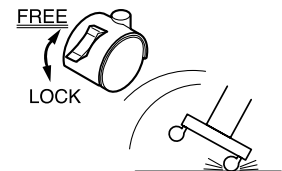

Do not touch the control panel while head cleaning or other cleaning is in progress.

The print-head carriage may move and cause injury.



When cleaning the unit, be sure to wait approximately 30 minutes or more after switching off the power until the temperature of the platen falls sufficiently.

Doing so may cause burns because the platen is hot.

About the Labels Affixed to the Unit

These labels are affixed to the body of this product.
The following figure describes the location and content of these messages.

Front

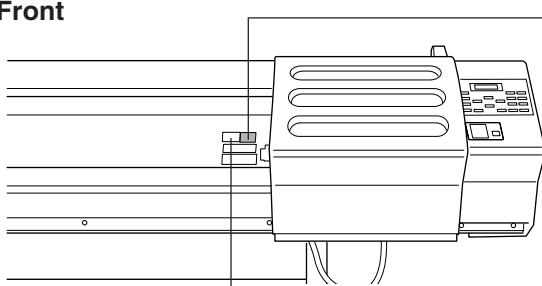

Do not place hands within the space to the front of the unit while in operation.

Rear

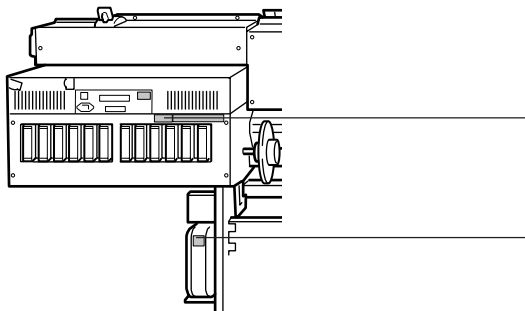

Ink and discharged ink are flammable.
Keep away from open flame.



Ink and discharged ink are toxic.
Avoid contact with the body. Use only in a well-ventilated area.

Ink cartridge

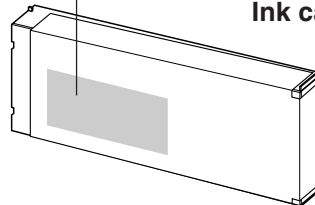

Inside the front cover

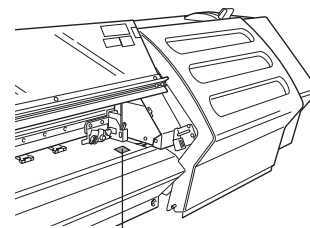
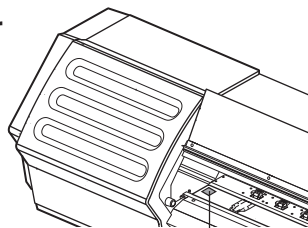

Do not touch the platen. It is hot when the print heater is operating.

In addition to the **WARNING** and **CAUTION** symbols, the symbols shown below are also used





Notice : Indicates information to prevent machine breakdown or malfunction and ensure correct use.









Point : Indicates a handy tip or advice regarding use.

Consignes de sécurité

Avis sur les avertissements

 ATTENTION	Utilisé pour avertir l'utilisateur d'un risque de décès ou de blessure grave en cas de mauvaise utilisation de l'appareil.
 PRUDENCE	Utilisé pour avertir l'utilisateur d'un risque de blessure ou de dommage matériel en cas de mauvaise utilisation de l'appareil. * Par dommage matériel, il est entendu dommage ou tout autre effet indésirable sur la maison, tous les meubles et même les animaux domestiques.

À propos des symboles

	Le symbole  attire l'attention de l'utilisateur sur les instructions importantes ou les avertissements. Le sens précis du symbole est déterminé par le dessin à l'intérieur du triangle. Le symbole à gauche signifie "danger d'électrocution".
	Le symbole  avertit l'utilisateur de ce qu'il ne doit pas faire, ce qui est interdit. La chose spécifique à ne pas faire est indiquée par le dessin à l'intérieur du cercle. Le symbole à gauche signifie que l'appareil ne doit jamais être démonté.
	Le symbole  prévient l'utilisateur sur ce qu'il doit faire. La chose spécifique à faire est indiquée par le dessin à l'intérieur du cercle. Le symbole à gauche signifie que le fil électrique doit être débranché de la prise.

ATTENTION



Ne pas démonter, réparer ni modifier.

Démonter, réparer ou modifier l'appareil risque de provoquer un incendie ou de causer un fonctionnement anormal entraînant des blessures.



Ne pas utiliser si l'appareil est dans un état anormal (c'est-à-dire s'il y a émission de fumée, odeur de brûlé, bruit inhabituel etc.).

Le non-respect de cette consigne pourrait provoquer un incendie ou des décharges électriques.

Couper immédiatement l'alimentation secondaire et ensuite l'alimentation principale. Débranchez le fil électrique et contactez votre revendeur ou votre centre de service de la société Roland DG autorisé.



Ne pas utiliser près d'une flamme nue, dans un endroit où se produisent des étincelles ou de l'électricité statique, ni dans un endroit où les températures sont élevées, par exemple à proximité d'un appareil de chauffage.

De plus, il ne faut pas placer le support humide dans de tels endroits car la combustion de l'encre ou du liquide nettoyant peut créer un risque d'incendie.



Ne pas entreposer les cartouches d'encre, le liquide nettoyant ou l'encre utilisée dans les endroits suivants :

- près d'une flamme nue,
- dans des endroits où les températures sont élevées, par exemple à proximité d'un appareil de chauffage,
- près de javellisants, de produits chimiques, d'explosifs ou autres produits semblables.

ATTENTION



Ne jamais poser d'objets potentiellement inflammables sur la plaque d'exposition lorsque le chauffage fonctionne.

Cela crée un risque d'incendie.



Ne pas répandre de liquide combustible sur la plaque d'exposition.

Cela crée un risque d'incendie.



Ne pas utiliser avec une source d'alimentation électrique non conforme à la norme indiquée sur l'appareil.

Utiliser l'appareil avec une autre source d'alimentation risque de provoquer un incendie ou de causer une électrocution.



Mettre l'appareil à la terre avec le fil de mise à la terre.

Ne pas respecter cette consigne peut créer un risque d'électrocution en cas de panne mécanique.



Utiliser l'appareil uniquement avec le fil électrique fourni.

Utiliser l'appareil avec un autre fil risque de provoquer un incendie ou une électrocution.



Ne pas brancher d'autres appareils dans la même prise que l'appareil.

Ne pas respecter cette consigne risque de causer une surchauffe et de provoquer un incendie.



Ne pas utiliser si le fil ou la fiche électriques sont endommagés; ne pas brancher dans une prise mal fixée.

Négliger de suivre cette consigne risque de provoquer un incendie ou de causer une décharge électrique ou une électrocution.



Ne pas endommager ni modifier le fil électrique. Ne pas le plier, le tordre, l'étirer, l'attacher ou le serrer de façon excessive. Ne pas placer d'objet ou de poids sur le fil.

Négliger de suivre cette consigne peut endommager le fil électrique, ce qui risque de provoquer un incendie ou de causer une décharge électrique ou une électrocution.



Ne pas débrancher le fil avec des mains mouillées.

Ne pas respecter cette consigne risque de provoquer des décharges électriques ou une électrocution.



Pour débrancher l'appareil, saisir la fiche et non le fil électrique.

Tirer sur le fil peut l'endommager, ce qui risque de provoquer un incendie ou de causer une décharge électrique ou une électrocution.



Ne pas introduire de liquide, d'objet métallique ou inflammable dans l'appareil.

Ce genre de matériel peut provoquer un incendie.

PRUDENCE



S'assurer que le lieu de travail est bien aéré.

Sinon, des odeurs fortes peuvent se dégager et il y a risque de malaises physiques ou d'incendie.



Ne pas mettre le liquide nettoyant en contact avec les yeux ou la peau. Ne pas boire ou ni respirer délibérément l'encre ou le liquide nettoyant.

Cela est dangereux pour la santé.



Si de l'encre ou le liquide nettoyant viennent en contact avec les yeux, rincer immédiatement à l'eau courante pendant au moins 15 minutes. Si les yeux sont toujours irrités, consulter un médecin.



Si de l'encre ou du liquide nettoyant sont avalés accidentellement, ne pas provoquer le vomissement, et consulter un médecin immédiatement.



Si de l'encre ou du liquide nettoyant entrent en contact avec la peau, immédiatement laver à fond avec de l'eau et du savon. Si la peau devient irritée ou inflammée, consulter un médecin.



Si l'odeur de l'encre ou du liquide nettoyant cause un malaise physique, amener immédiatement la personne dans un endroit bien aéré et la laisser se reposer. Si l'étourdissement ou les nausées persistent, consulter un médecin.



Pour entreposer temporairement l'encre usée, la placer dans un solide contenant scellé, par exemple un contenant en métal et un réservoir en polyéthylène, et fermer hermétiquement.

Les fuites d'encre usée ou la vapeur qui s'en échappe peuvent causer des odeurs fortes, des malaises physique ou un incendie.



Ranger les cartouches d'encre hors de portée des enfants.



Installer sur une surface stable et de niveau.

Sinon, l'appareil risque de se renverser et de causer des blessures.



Le déballage, l'installation et le déplacement de l'appareil doivent être effectués par quatre personnes ou plus.

Le non-respect de cette consigne pourrait causer des défauts dans l'appareil entraînant des blessures.



Manipuler avec précaution pour éviter de se coincer les doigts lors de l'installation de l'appareil sur le support.

Une négligence à ce niveau pourrait provoquer des blessures.

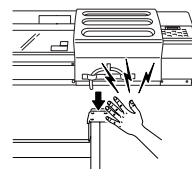

Utiliser les vis fournies pour bien fixer l'appareil sur le support.

Le non-respect de cette consigne pourrait causer des défauts dans

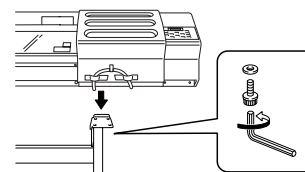

l'appareil entraînant des blessures.



Avant de mettre la machine sous tension, installer la bouteille de vidange, sinon du liquide peut fuir de la machine.



Ne pas mettre les mains dans l'espace du devant quand l'appareil est en marche.

Une négligence à ce niveau pourrait provoquer des blessures.

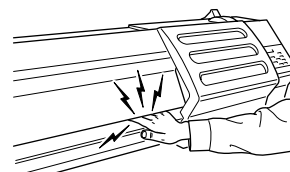

PRUDENCE



Ne pas toucher la plaque d'exposition lorsque le chauffage fonctionne.

La plaque étant très chaude, il est possible de se brûler.



Ne pas toucher le bout de la lame séparatrice avec les doigts.

Une négligence à ce niveau pourrait provoquer des blessures.



Ne pas oublier d'installer la barre quand un rouleau est chargé.

Le rouleau peut tomber et causer des blessures.



Le rouleau doit être placé quand la barre est en position adéquate.

Une négligence à ce niveau pourrait provoquer la chute du rouleau et causer des blessures.



Toujours utiliser un support d'au moins 500 mm.

Le chauffage risque sinon de trop chauffer, ce qui peut entraîner un incendie.



Lorsque le tuyau de renforcement est inséré dans le tube de papier, ne pas placer le guide de média à angle.

Le tuyau de renforcement peut dépasser du guide de média et causer des blessures.



Ne pas appuyer sur la touche [SEL].

Ceci peut causer une panne de chauffage et entraîner un incendie.



Débloquer le mécanisme d'arrêt des roulettes du support avant de le déplacer.

Sinon l'appareil pourrait se renverser et provoquer des blessures.

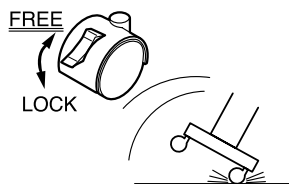

Ne pas toucher le panneau de commande pendant le nettoyage des têtes ou d'autres pièces.

Le chariot d'impression peut bouger et causer des blessures.



Avant de nettoyer le bloc de chauffage, attendre au moins 30 minutes après l'extinction du chauffage et de l'alimentation secondaire de l'imprimante pour que la température de la plaque d'exposition soit suffisamment basse.

La plaque étant très chaude, il est possible de se brûler.

À propos des étiquettes collées sur l'appareil

Ces étiquettes sont collées à l'extérieur de l'appareil.
Les dessins suivants indiquent l'endroit et le contenu des messages.

Avant

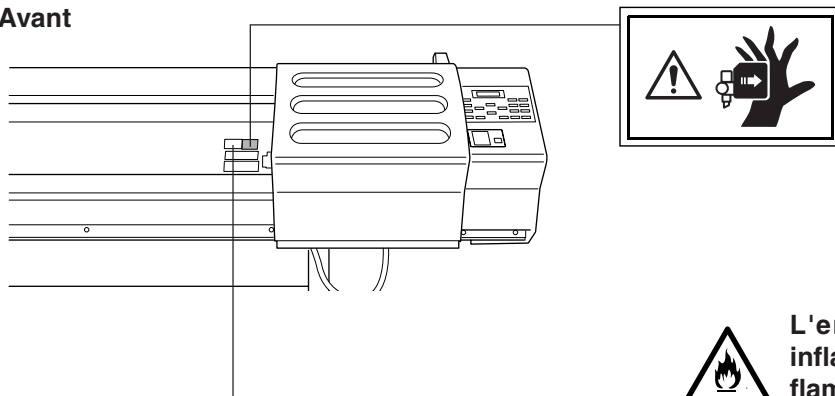

Ne pas mettre les mains dans l'espace devant l'élément quand celui-ci est en marche.

Arrière

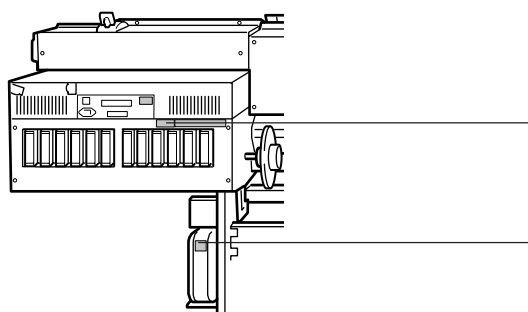

L'encre et l'encre usée sont inflammables. Les garder loin de toute flamme nue.



L'encre et l'encre usée sont toxiques. Éviter tout contact avec le corps. Utiliser uniquement dans un endroit bien aéré.

La cartouche d'encre

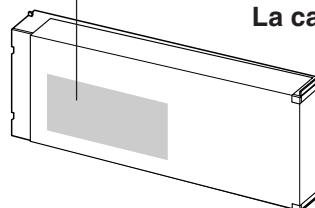

Intérieur du couvercle de l'imprimante

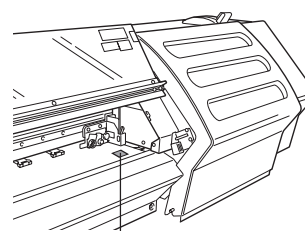
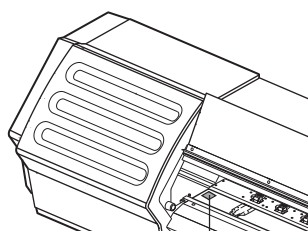

Ne pas toucher la plaque d'exposition lorsque le chauffage fonctionne. La plaque étant très chaude.



Chapitre 1:

Prise en main

Ce chapitre décrit ce qu'il y a à faire lorsque vous ouvrez le carton pour la première fois, le déballage de la machine, ainsi que son installation et son branchement à un ordinateur

1-1 Vérification des accessoires

Les articles suivants sont emballés avec la machine. Vérifiez qu'ils sont tous présents et en bon état.

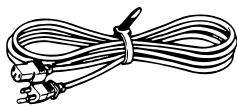

Cordon secteur : 1

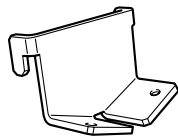

Support (Droit) : 1

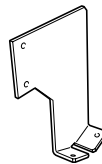

Support (Gauche) : 1

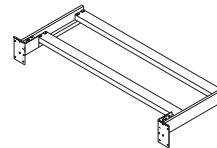

Pied du stand : 1

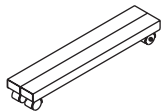

Roulettes : 2

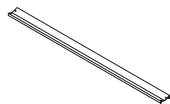

Guide du matériau : 1

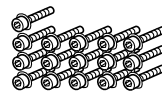

Boulons (Gros) : 16



Boulons (Petits) : 14



Rondelles : 6

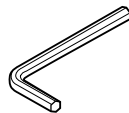

Clé hexagonale (Allen) : 1

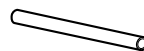

Tube : 1

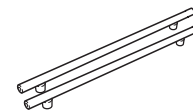

Barres de transport : 2



Tube de renforcement du matériau : 1

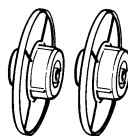

Flasques pour le maintien du matériau : 2



Barrettes : 2



Flacon de vidange : 1

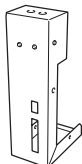

Support de flacon : 1

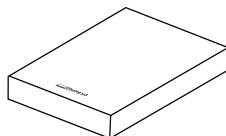

Logiciel RIP : 1

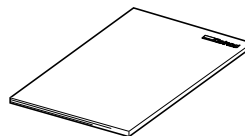

Mode d'emploi : 1

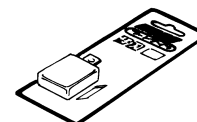

Lame de rechange pour le massicot : 1



CD-ROM Roland-PrintServer : 1

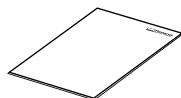

Guide des réglages réseau Roland PrintServer : 1

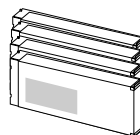

Cartouches de nettoyage SOL INK : 4

Kit de nettoyage



Bâtonnets de nettoyage : 10



Pincettes : 1

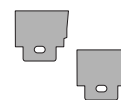

Languettes de nettoyage : 2

1-2 Noms des pièces

Vue de face

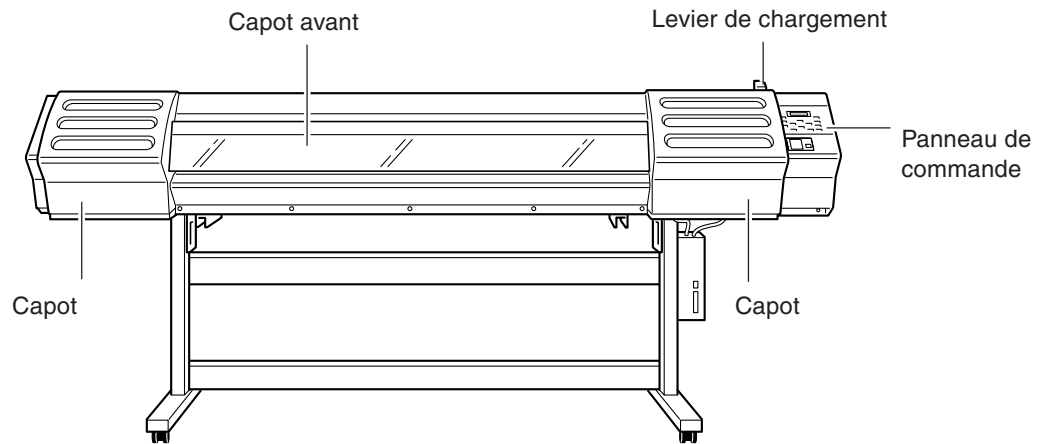

Arrière

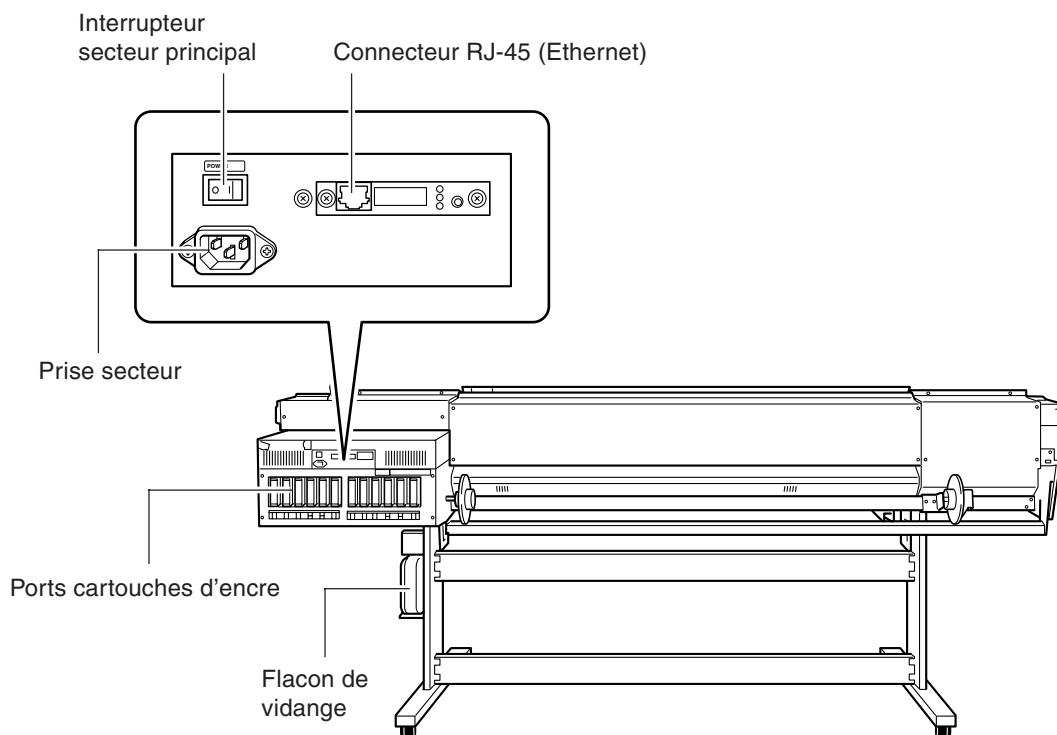

Capot avant ouvert

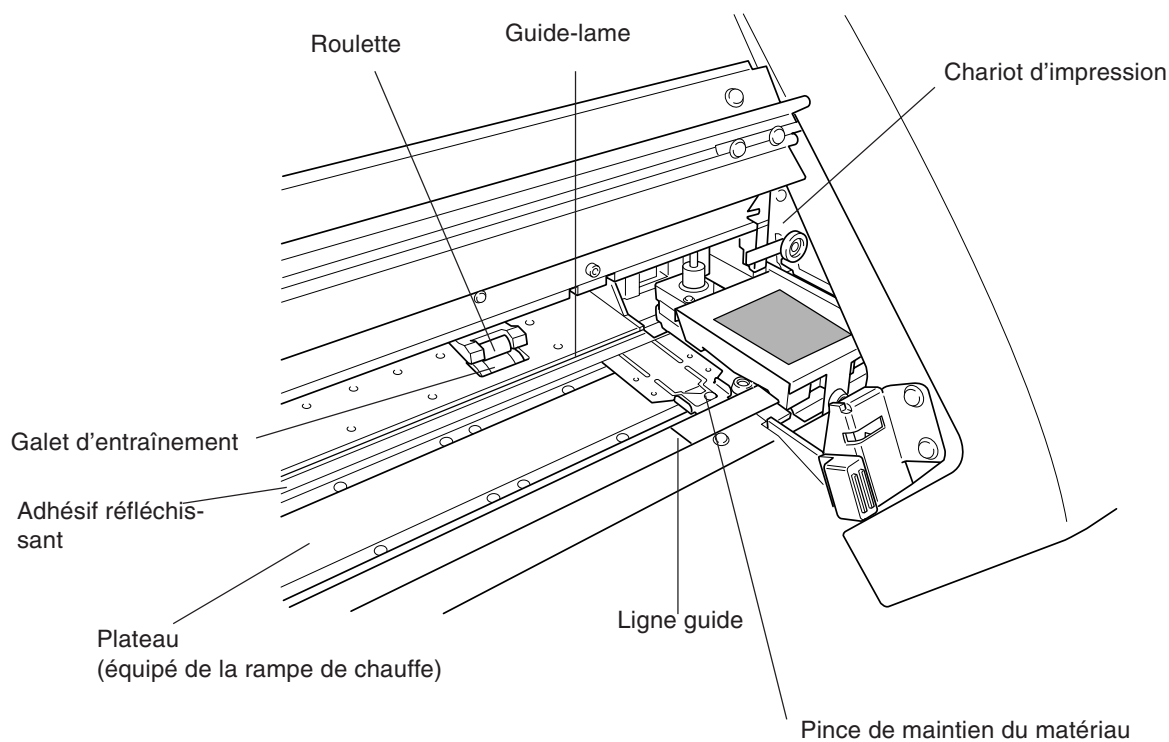

Panneau de commande (1)

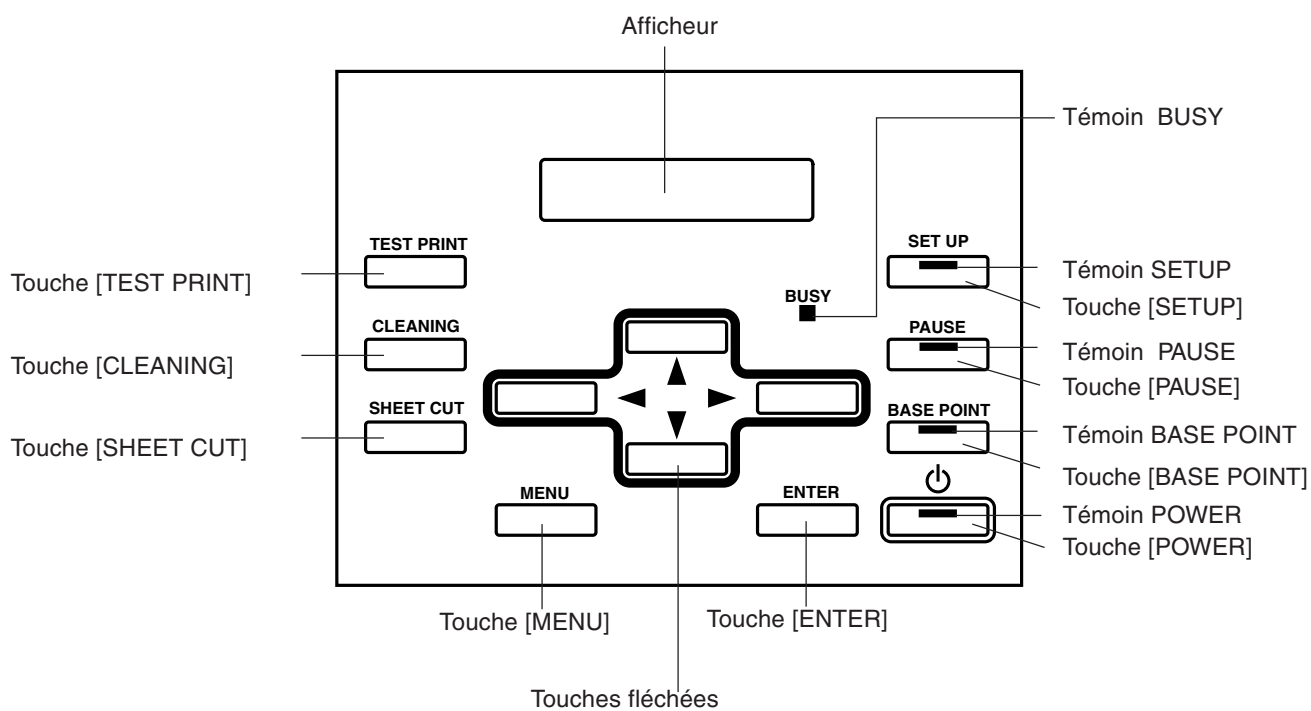

Panneau de commande (2)

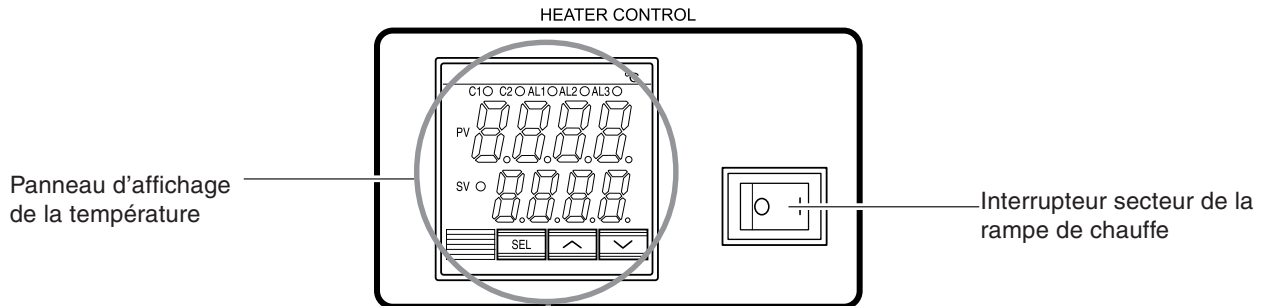

Panneau d'affichage de la température

Interrupteur secteur de la rampe de chauffe



Point

La rampe de chauffe ne fonctionne que si l'alimentation auxiliaire de l'imprimante et l'interrupteur secteur de la rampe sont tous deux activés.

Témoin [C1]

Ce témoin s'allume lorsque la rampe de chauffe fonctionne. Il s'éteint lorsque sa température atteint la température pré réglée, la rampe de chauffe arrête alors de fonctionner.

Ce témoin s'allume lorsque le contrôleur est mis sous tension.

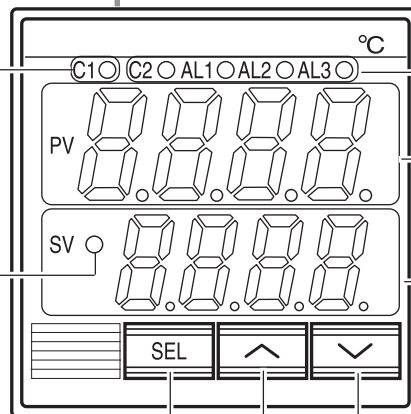

Les témoins autres que [C1] ne s'allument pas.

PV (Température actuelle)

Indique la température actuelle de la rampe de chauffe. Affiche des messages d'erreur lorsque qu'un problème survient.

SV (Température pré réglée)

Indique la température pré réglée de la rampe de chauffe. Le numéro clignote uniquement lorsque le contrôleur est activé. Il reste allumé en continu si le contrôleur et l'alimentation auxiliaire de l'imprimante sont activés.

Touche [SEL]



Ne pas presser la touche [SEL]. Vous risqueriez de provoquer un dysfonctionnement de la rampe de chauffe, ce qui entraînerait un risque d'incendie ou d'électrocution.

Touche [∨]

Presser une fois cette touche augmente la température pré réglée de 1 °C.

Touche [∧]

Presser une fois cette touche diminue la température pré réglée de 1 °C.

1-3 Assemblage et Installation

 **Ne pas utiliser près d'une flamme nue, dans un endroit où se produisent des étincelles ou de l'électricité statique, ni dans un endroit où les températures sont élevées, par exemple à proximité d'un appareil de chauffage. De plus, il ne faut pas placer le matériau humide dans de tels endroits car la combustion de l'encre ou du liquide nettoyant peut créer un risque d'incendie.**

 **S'assurer que le lieu de travail est bien aéré.**
Sinon, des odeurs fortes peuvent se dégager et il y a risque de malaises physiques ou d'incendie.

 **Le déballage, l'installation et le déplacement de l'appareil doivent être effectués par au moins quatre personnes.**
Le non-respect de cette consigne pourrait endommager l'appareil et entraîner des blessures.

 **Installer dans un endroit stable et de niveau.**
Sinon l'appareil pourrait se renverser et provoquer des blessures.

 **Manipuler avec précaution pour éviter de se coincer les doigts lors de l'installation de l'appareil sur le support.**
Une négligence à ce niveau pourrait provoquer des blessures.

 **Utiliser les vis fournies pour bien fixer l'appareil sur le support.**
Le non-respect de cette consigne pourrait endommager l'appareil et entraîner des blessures.

Installation Environment

Notice

N'installez jamais la machine dans l'une des situations suivantes, sous peine de panne ou de fonctionnement défectueux :

- Emplacement avec parasites électriques excessifs.
- Emplacement avec humidité ou poussières excessives.
- Emplacement mal aéré, car la machine produit de la chaleur durant son fonctionnement.
- Emplacement soumis à des vibrations excessives.
- Emplacement exposé à une forte lumière ou directement au soleil.

Ne montez jamais sur le stand de la machine car cela peut l'endommager.

Ne placez pas d'objet sur la machine car cela peut entraîner des pannes.

L'espace d'installation nécessaire à ce modèle est donné ci-dessous.

SJ-745EX : 4200 (L) x 2000 (P) x 1800 (H) mm

SJ-645EX : 4000 (L) x 2000 (P) x 1800 (H) mm

- 3** Utilisez les gros boulons fournis pour fixer la machine sur son stand.

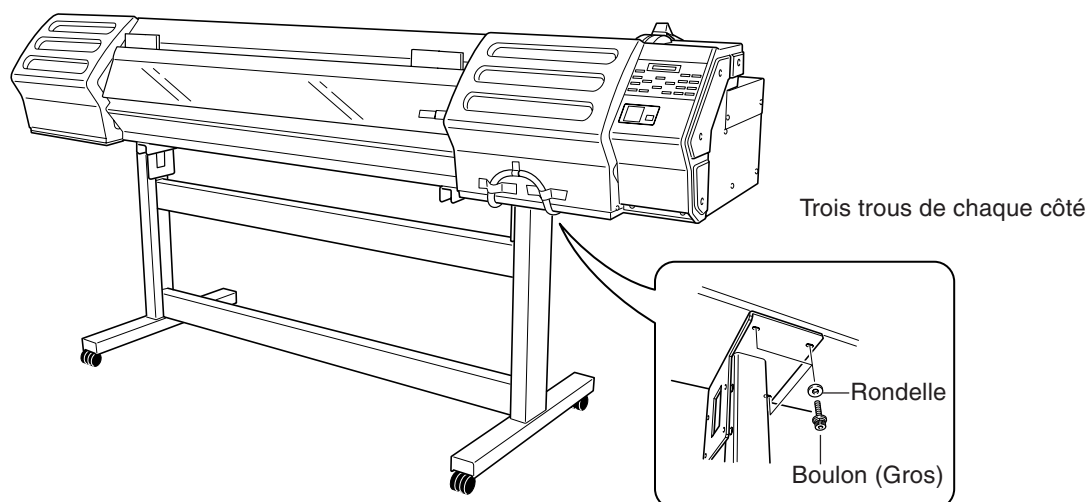

Étape 2 : Installation des éléments fournis

- 1** Fixez les supports à l'arrière de la machine aux endroits indiqués sur la figure.

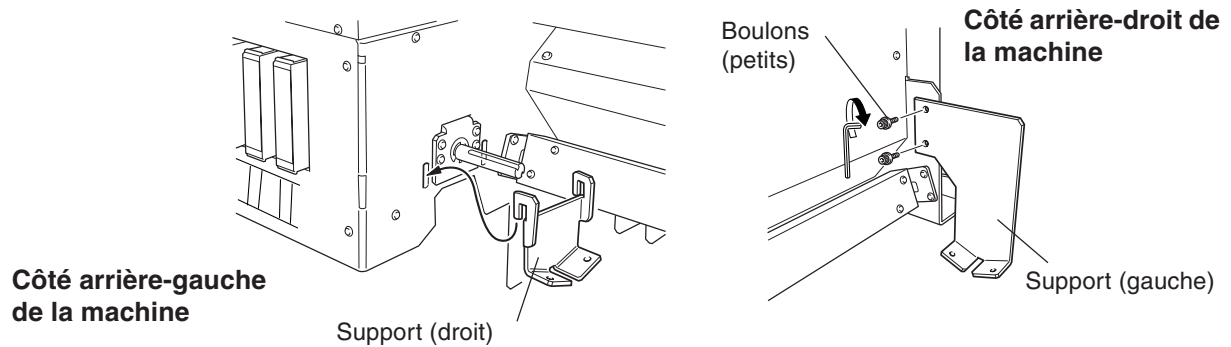

- 2** Placez le guide du matériau sur les supports et fixez-le en place à l'aide des petits boulons.

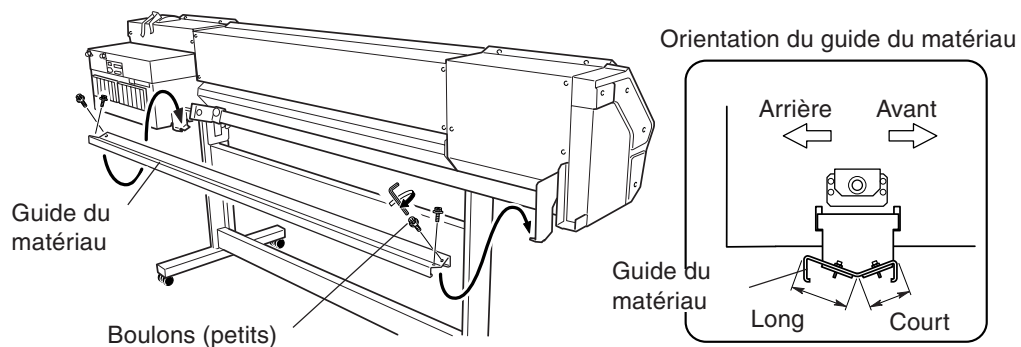

- 3** Passez les flasques sur les tiges et fixez-les à l'aide des barrettes.

Côté arrière-gauche de la machine

Côté arrière-droit de la machine

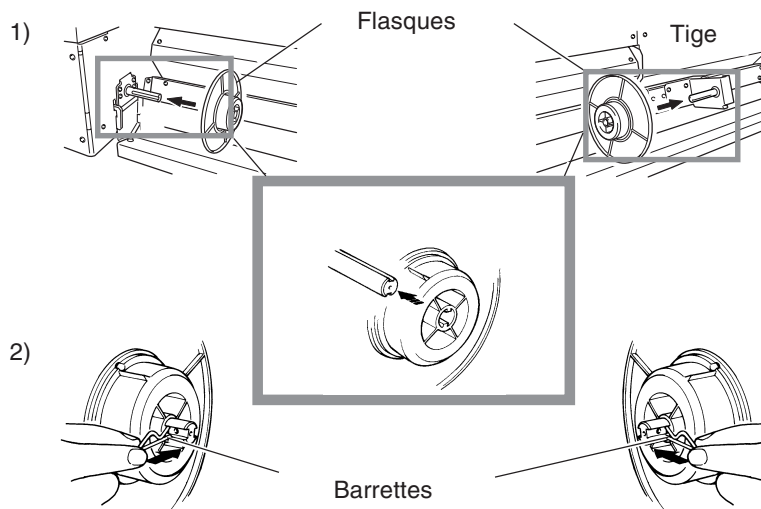

Point

Orienter la flasque afin qu'elle s'adapte au diamètre interne du matériau en rouleau.

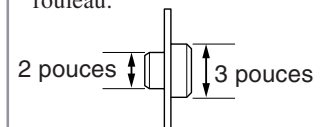

Étape 3: Installation du flacon de vidange



Point

Laisser tout le temps en place le flacon de vidange, ne l'enlever que pour déplacer la machine ou jeter l'encre évacuée.

- 1 Utilisez les gros boulons fournis pour fixer le support du flacon à sa place.

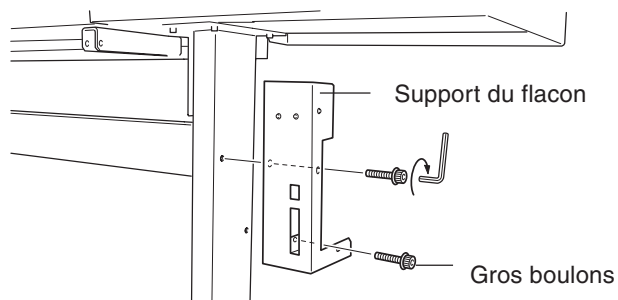

- 2 Enlevez le raccord du tuyau d'évacuation



Notice

Lorsque vous retirez le raccord du tuyau d'évacuation, il se peut que du fluide utilisé lors de l'inspection de contrôle soit resté dans le tuyau et s'échappe à ce moment-là. Prenez vos précautions.

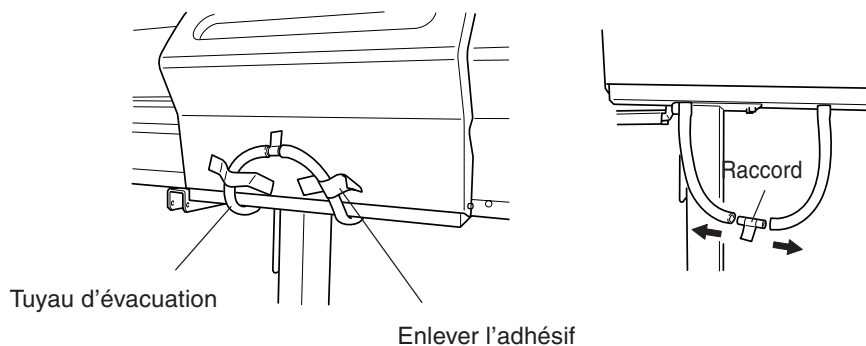

- 3 Insérez le tube d'évacuation à fond dans le support du flacon.

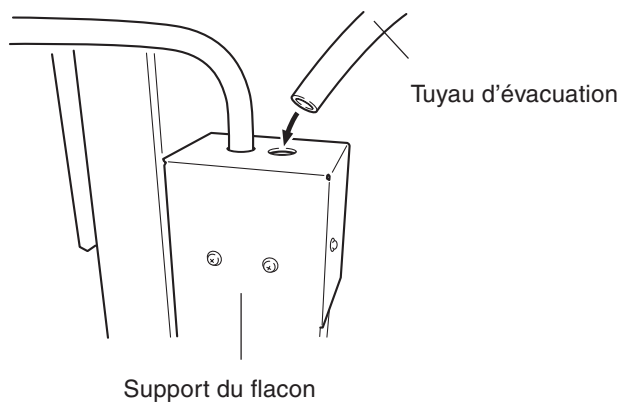

- 4** Enlevez **A LA FOIS** le bouchon et la capsule intérieure du flacon de vidange.
Fixez le flacon de vidange à l'arrière de la machine..

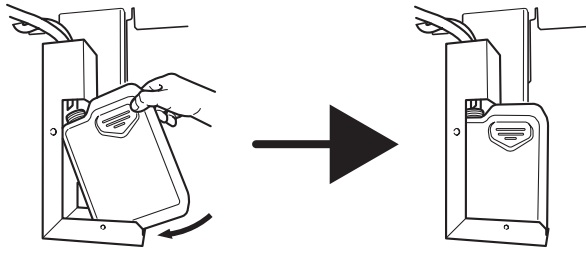
**Point**

Pour de plus amples informations sur la manière de se débarrasser de l'encre récupérée.

☞ "5-5 Comment vider l'encre usagée"

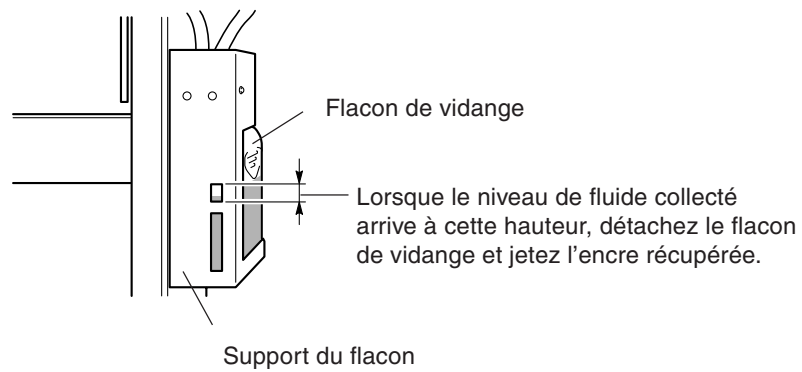

Étape 4 : Retirer les protections

Les protections représentées ci-dessous sont disposées sur la machine à sa sortie d'usine. Lorsque vous avez fini d'installer la machine, enlevez toutes ces protections.

Avant

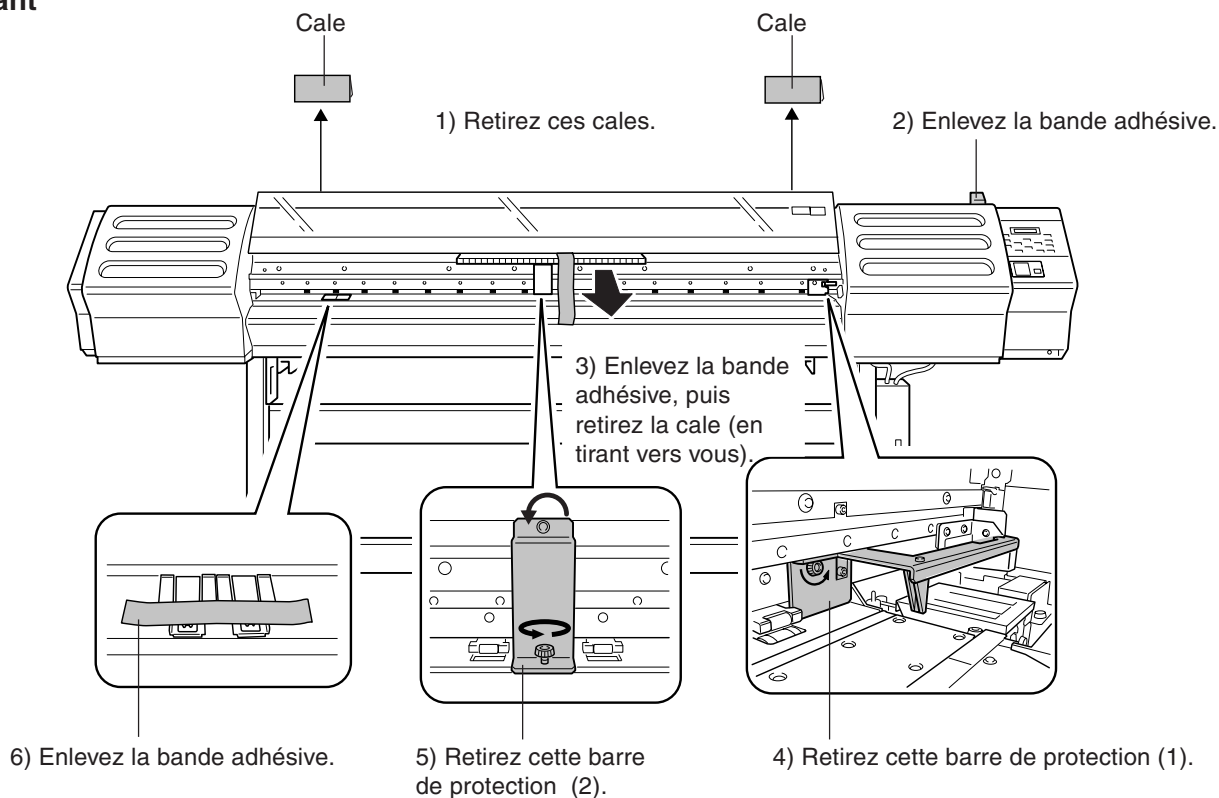

Point

Si la vis maintenant la barre de protection est dure à enlever, utilisez un tournevis pour la desserrer.

Arrière

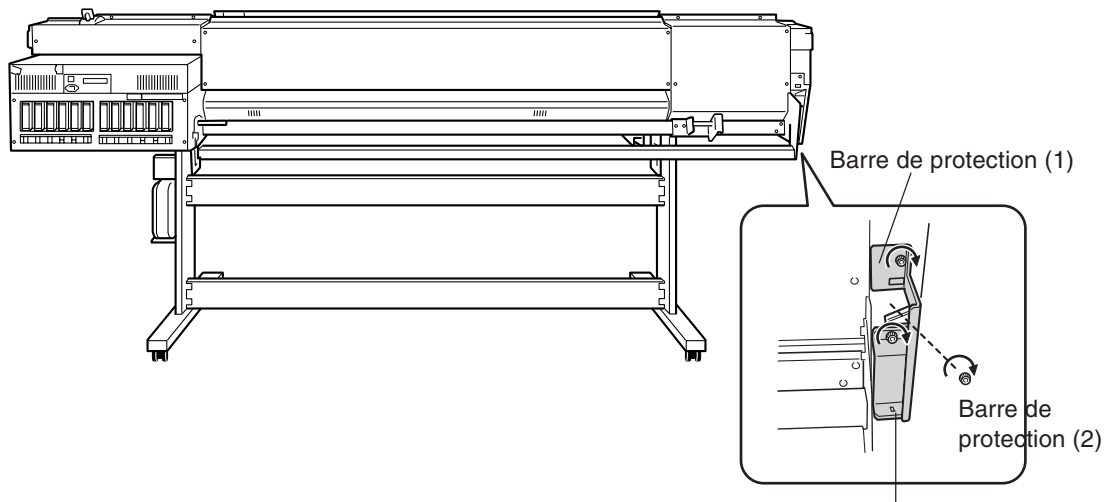

1-4 Branchement des câbles



Utiliser seulement avec une alimentation ayant les mêmes caractéristiques électriques que celles indiquées sur l'appareil.

Une négligence à ce niveau pourrait provoquer un incendie ou une électrocution.



Mettre l'appareil à la masse avec une prise de terre.

Le non-respect de cette consigne pourrait entraîner des décharges électriques en cas de problème mécanique.



Utiliser l'appareil uniquement avec le cordon électrique fourni.

Utiliser l'appareil avec un autre fil risque de provoquer un incendie ou une électrocution.



Ne pas brancher le cordon secteur avec d'autres charges électriques sur une même prise.

Il pourrait se produire une surchauffe qui provoquerait un incendie.

Branchement du cordon secteur



Notice

Raccordez directement le cordon électrique à la prise. Ne branchez pas plusieurs charges électrique sur une même prise. Une tension trop faible ou instable peut altérer les performances de la rampe de chauffe. Si la température de la rampe de chauffe ne monte pas suffisamment alors qu'elle est employée correctement, vérifiez la tension secteur.

Branchez de façon sûre le cordon secteur, le câble d'entrée/sortie de l'ordinateur, etc. pour qu'il n'y ait pas de risque qu'ils soient débranchés, ce qui provoquerait une erreur durant le fonctionnement. Ne pas respecter cette consigne pourrait entraîner un fonctionnement anormal voire une panne.

Avant de brancher le cordon secteur, assurez-vous que l'alimentation de l'ordinateur et l'interrupteur secteur de la machine sont éteints.

Disposez le cordon secteur et le câble de liaison interface de telle sorte qu'on ne risque pas de les débrancher par inadvertance en tournant autour de la machine.

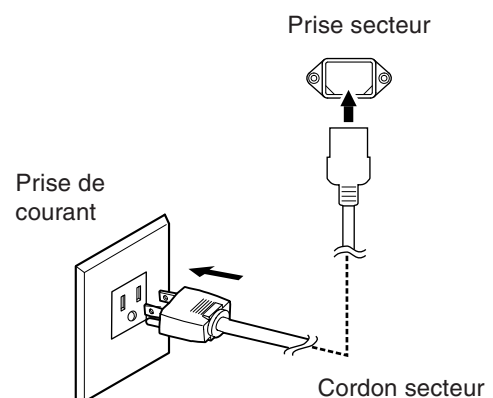
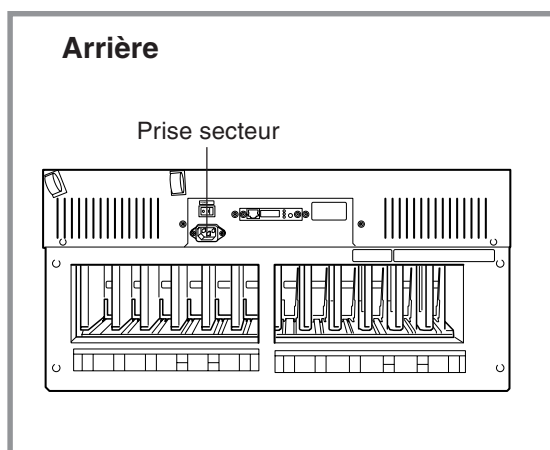

Branchement à l'ordinateur

Connecteur RJ-45 (Ethernet)

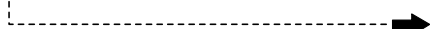
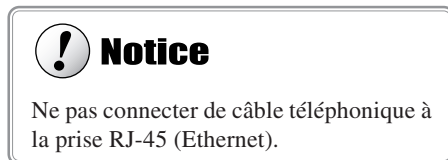
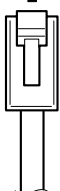

Ethernet (10Base-T ou 100 Base-TX)

Câble réseau (catégorie 5)

Divers réglages sont nécessaires lorsque vous utilisez cette machine en réseau. Pour de plus amples informations, reportez-vous au guide “Roland PrintServer Network Settings Guide”.

* Les câbles sont vendus séparément. Choisissez un câble dont vous êtes sûr qu’il corresponde au modèle de l’ordinateur.

Fixation du câble

Notice

Faites passer le câble par le chemin prévu, en veillant à ce qu'il ne soit pas en contact avec le matériau chargé.
Si le câble touche le matériau pendant l'impression, l'avancement du matériau risque d'être gêné et l'impression moins précise.

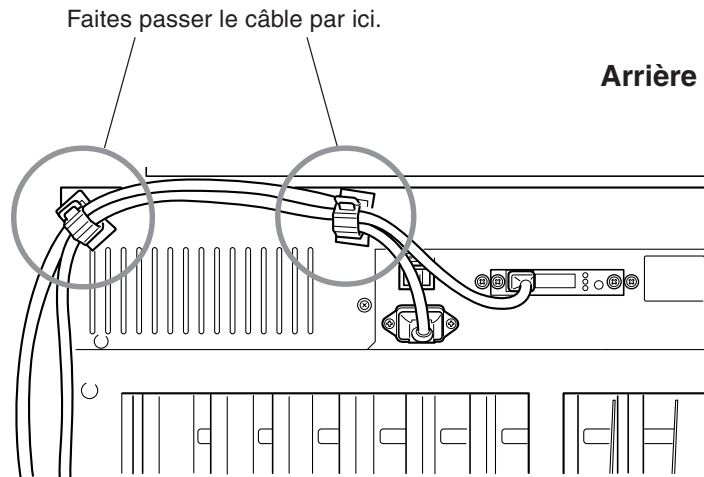

1-5 Première mise sous tension

Étape 1 : Installation des cartouches d'encre



Entreposer les cartouches d'encre hors de portée des enfants.



Si de l'encre ou le liquide nettoyant viennent en contact avec les yeux, rincer immédiatement à l'eau courante pendant au moins 15 minutes.



Notice

Si une cartouche d'encre tombe, le choc consécutif à la chute peut endommager la cartouche et la rendre inutilisable.

Prenez votre temps pour installer et retirer les cartouches d'encre. Enlevez-les doucement, des mouvements brusques risqueraient de provoquer des éclaboussures.

N'utiliser que de l'encre SOL INK. Ne pas insérer un autre type de cartouche d'encre.

Vérifier l'ordre d'insertion de l'encre

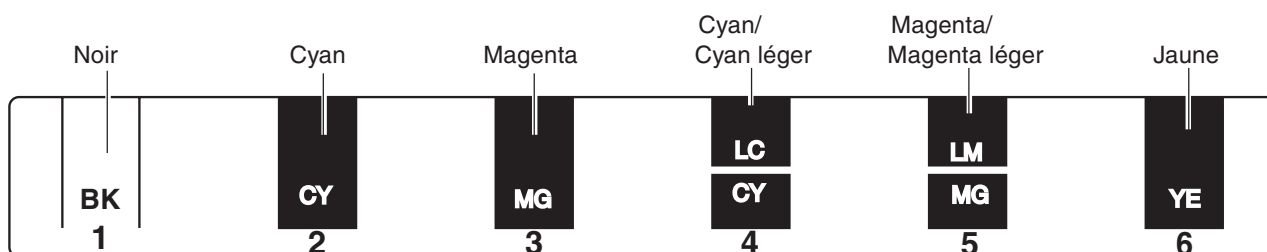

Faire le plein d'encre

Sélectionnez le type d'encre adéquat. Vous pouvez faire ce réglage lorsque vous mettez la machine sous tension pour la première fois, ou lorsque vous la mettez sous tension après avoir retiré les cartouches d'encre.

La première installation des cartouches d'encre après l'achat nécessite l'emploi de quatre cartouches de nettoyage SOL INK. C'est aussi le cas lorsque vous évacuez l'encre en vue d'un transport, puis que vous réinstallez les cartouches.

- 1 Mettez la machine sous tension à l'aide de l'interrupteur secteur principal situé à l'arrière.
- 2 Pressez la touche [POWER] sur le panneau de commande.
- 3 Sélectionnez le type d'encre et pressez la touche [ENTER].
 ECO-SOL CMYKMC
 = Quatre couleurs (cyan/magenta/jaune/noir)
 ECO-SOL LcLm
 =Six couleurs (cyan/magenta/jaune/noir/cyan clair/magenta clair)

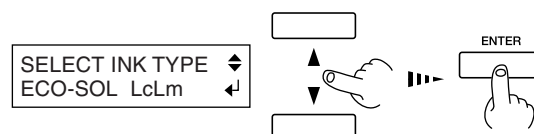
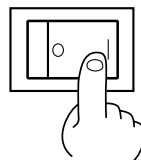

- 4 Suivez les messages afin d'être sûr que le flacon de vidange est bien installé à l'arrière de la machine.

INSTALL
DRAIN BOTTLE ←

- 5 Insérez les cartouches de nettoyage dans les ports cartouches dont le numéro clignote sur l'afficheur. Insérez fermement et bien à fond les quatre cartouches.

SET SOL CL - LIQUID
1 2 3 4 5 6 7 8 9 10 11 12

Le nettoyage commence. Les cartouches sont insérées et enlevées au fur et à mesure de la progression de l'opération. Suivez les messages à l'écran pour surveiller la procédure. Le nettoyage peut durer un certain temps.

- 6 Lorsque le nettoyage est terminé, le message suivant apparaît. Suivez les instructions données dans le message pour retirer les cartouches de nettoyage.

REMOVE SOL CL
1 2 3 4 5 6 7 8 9 10 11 12

- 7 Videz le flacon de vidange, puis pressez la touche [ENTER].

EMPTY
DRAIN BOTTLE ←



Point

Pour de plus amples informations sur la manière de se débarrasser de l'encre récupérée, voir "5-5 Comment vider l'encre usagée."

- 8 Insérez fermement et bien à fond les cartouches ECO-SOL INK pour chacune des couleurs.

Le remplissage de l'encre commence.

SET SOL CRT.
1 2 3 4 5 6 7 8 9 10 11 12

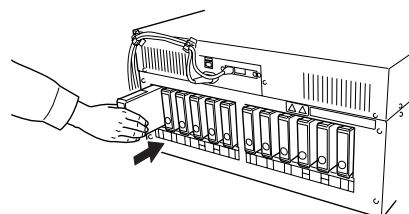

2. Principes de base

Ce chapitre décrit le déroulement des opérations de base, allant de la mise sous tension à la réalisation de l'impression.

2-1 Mise sous et hors tension

Mise sous tension

Laissez l'interrupteur secteur principal sur On, et utilisez la touche [POWER] pour mettre la machine sous et hors tension quotidiennement.

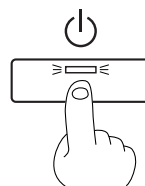

Notice

Points à ne pas oublier lors de la mise sous et hors tension

Ne pas éteindre la machine à l'aide de l'interrupteur secteur principal si l'interrupteur secondaire est engagé. Les têtes d'impression resteraient alors sans protection (c'est-à-dire que le chariot d'impression resterait au-dessus du plateau). Si la machine reste dans cet état pendant une période prolongée, les têtes d'impression resteront irrémédiablement encrassées.

Avant d'éteindre la machine à l'aide de l'interrupteur secteur principal, il faut maintenir enfoncée la touche [POWER] pendant au moins une seconde pour éteindre l'alimentation secondaire.

Si le chariot d'impression s'arrête au-dessus du plateau, pressez la touche [POWER] pour réinitialiser la machine. Le chariot d'impression se déplace et les têtes d'impression sont protégées.

Si le chariot d'impression ne bouge pas même après avoir réinitialisé la machine à l'aide de la touche [POWER], reportez-vous au § "6-1 Que faire si -- Que faire lorsque le chariot d'impression ne bouge pas".

Mise hors tension à la fin de la journée

Pressez et maintenez enfoncée la touche [POWER] pendant au moins une seconde pour éteindre l'alimentation secondaire.

Le témoin POWER s'éteint

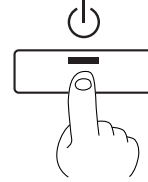

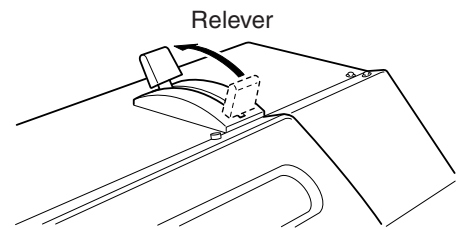

Notice

Laisser les roulettes relevées lorsque la machine n'est pas utilisée.
Une déformation peut se produire si elles restent abaissées pendant trop longtemps.



2-2 Chargement du matériau

-  **Lors du chargement de matériau en rouleau n'oubliez pas d'installer le guide du matériau.**
Une négligence à ce niveau pourrait provoquer la chute du rouleau et causer des blessures.
-  **Charger le matériau en rouleau en position correcte.**
Le rouleau pourrait tomber et provoquer des blessures.
-  **Si le tube de renforcement a été inséré dans le tube de papier, ne pas incliner le rouleau.**
Le tube de renforcement pourrait ressortir du rouleau de matériau et provoquer des blessures.

Notice

Ne pas toucher le rail ni le côté intérieur des capots gauche et droit. En touchant la zone indiquée ci-contre vous risquez de vous salir les doigts avec de la graisse ou de l'encre, puis de tacher le matériau.

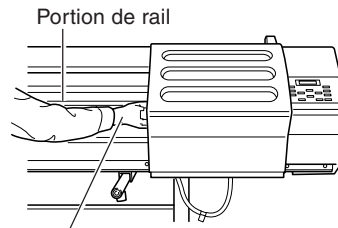

Ne pas mettre les mains à l'intérieur

Chargement de matériau en rouleau

- 1** Ouvrez le capot avant.
- 2** Orientez la flasque afin qu'elle s'adapte au diamètre interne du matériau puis remettez les barrettes en place de chaque côté du rouleau.

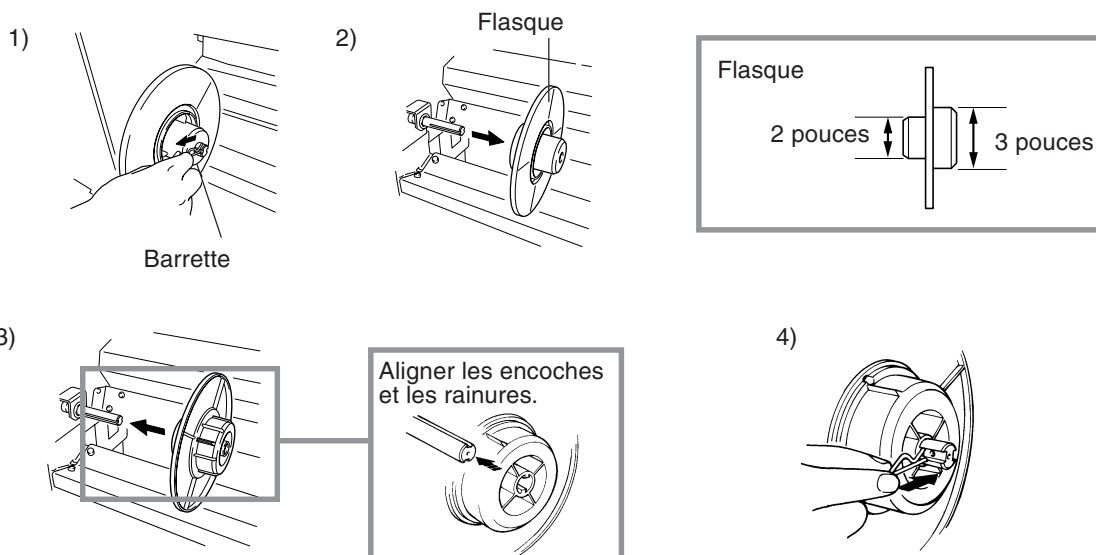

- 3** Enfilez le côté gauche du rouleau à fond sur la flasque gauche.

- 4** Enfilez le côté gauche du rouleau à fond sur la flasque droite, et serrez la vis de blocage pour le maintenir en place.

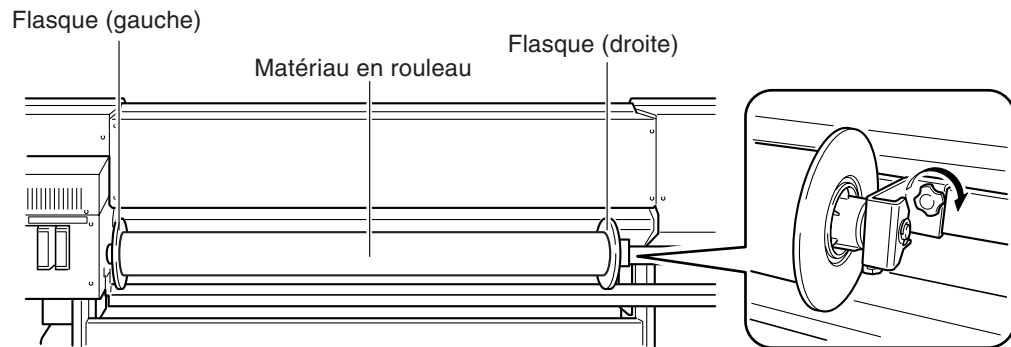

Point

Si le matériau en rouleau a tendance à se courber, insérez le tube de renforcement dans le rouleau. Après usage, enlevez le tube de renforcement du tube de papier.

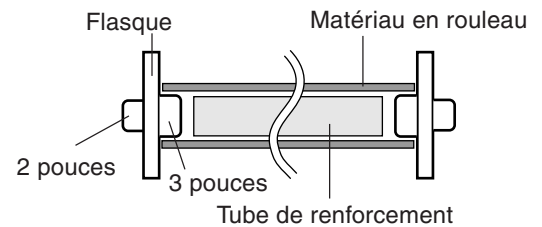

- 5** Déplacez les pinces aux deux extrémités du plateau.

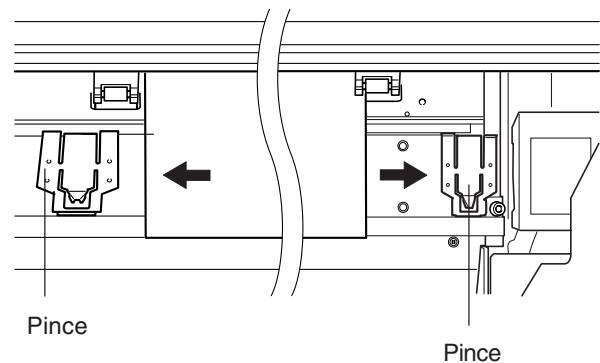

- 6** Faites passer l'extrémité du matériau de l'arrière vers l'avant de la machine.
Tirez le matériau jusqu'à ce que le capteur soit complètement caché.

Avant

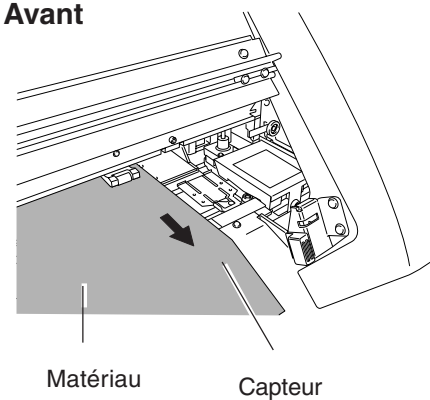

- 7** Saisissez l'extrémité du matériau en son centre à l'avant de la machine, et tirez doucement tout droit pour le positionner comme indiqué sur la figure.

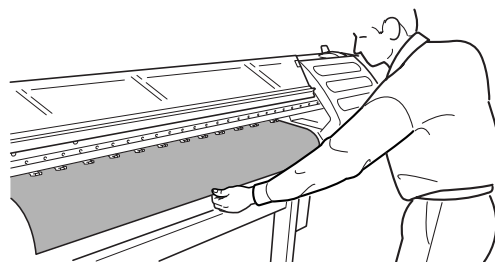

- 8** Tournez doucement les collerettes à l'arrière de la machine pour positionner le matériau comme indiqué sur la figure.

Lorsque vous réenroulez le matériau jusqu'à ce que le capteur soit visible, un petit espace se forme entre le matériau et le plateau, et le matériau est alors bien tendu.

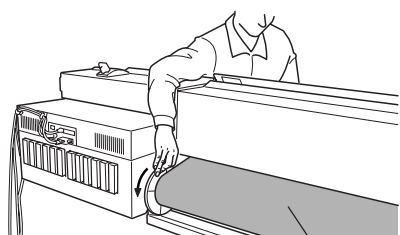

Tout le matériau est bien tendu

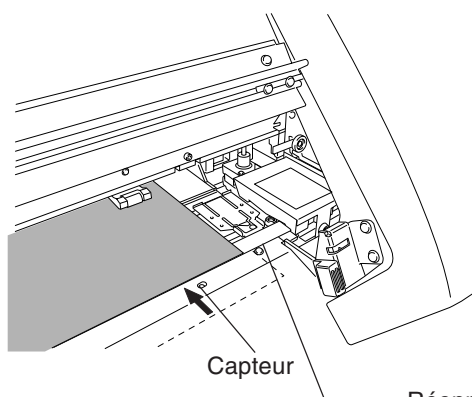

Réenroulez le matériau jusqu'ici.

- 9** Le matériau dévidé du rouleau étant bien tendu, placez le levier de blocage en position "LOAD".

Les roulettes s'abaissent pour maintenir le matériau bien en place.

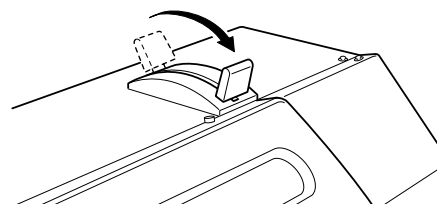

- 10** Pressez la touche [SETUP]. Ce qui entraîne la détection de la largeur du matériau et affiche la laize imprimable à l'écran.

Le témoin SETUP s'allume

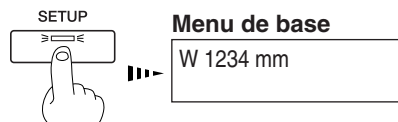



Notice

Si la machine doit restée inutilisée pendant un certain temps, enlevez le matériau en rouleau de la machine et rangez-le.
Si le matériau en rouleau reste en place dans la machine pendant trop longtemps, le rouleau peut se gauchir et donner par la suite une mauvaise qualité d'impression ou provoquer des erreurs moteur.



Point

Si un matériau transparent est chargé, il est nécessaire de régler [SHEET TYPE] sur [CLEAR]. Pour de plus amples informations, voir le § “3-5 Utilisation d'un matériau transparent”.

Si vous chargez un autre type de matériau, il peut être nécessaire d'effectuer une correction de l'avancée ou une correction bidirectionnelle. Pour de plus amples informations, voir le § “3-6 Faire des corrections avant impression”.

Pour de plus amples informations sur les types de matériau pouvant être utilisés et les laizes acceptées, voir le § “7-2 Caractéristiques du matériau”.

Chargement de matériau en feuille

Avant d'essayer de charger une feuille, vérifiez les points suivants.

Vue de face

Alignez le bord droit du matériau avec la ligne guide et alignez l'avant du matériau comme indiqué sur la figure. Si le bord avant du matériau est coupé de travers, chargez le matériau afin que son côté soit aligné sur la ligne guide.

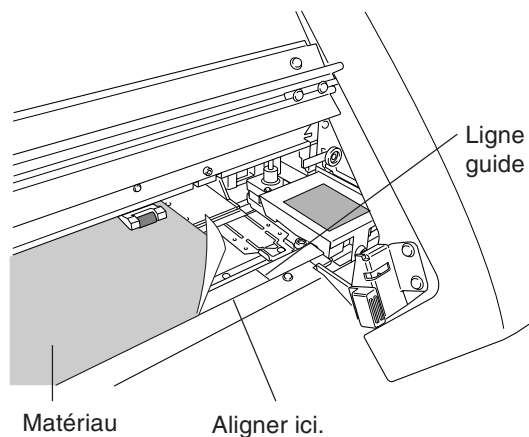

Point

Veillez à aligner le bord droit du matériau sur la ligne guide.

Si le matériau n'est pas correctement positionné, lorsque vous appuyez sur la touche [SETUP], le message "SHEET SET ERROR SET AGAIN" apparaîtra sur l'écran.

Vue de l'arrière

Enlevez la collerette gauche depuis l'arrière de la machine. Déplacez la collerette droite à un endroit où elle ne touche pas le matériau chargé. Faites passer le matériau dévidé à l'arrière entre la machine et le guide du matériau.

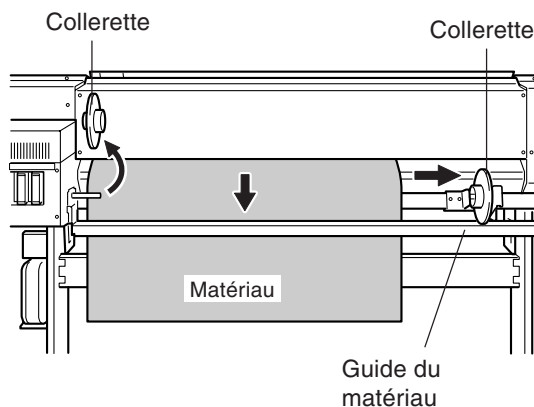

Chargement d'un matériau épais

Les matériaux épais ou ayant tendance à gondoler peuvent provoquer des problèmes d'avancée ou de bourrage. Lorsque vous utilisez de tels matériaux, il faut régler la hauteur des têtes d'impression.

Point

Lorsque la hauteur des têtes d'impression a été réglée, il est nécessaire d'effectuer une correction bidirectionnelle. Pour en savoir plus sur ce réglage, voir le § "3-5 Faire des corrections avant l'impression - Correction bidirectionnelle".

Pour de plus amples informations sur l'épaisseur du matériau pouvant être chargé, voir le § "7-2 Caractéristiques du matériau".

Régler la hauteur des têtes

La hauteur des têtes est réglée sur "MIDDLE" à la sortie d'usine.

1 Ouvrez le capot avant.

2 Pressez la touche [MENU] puis la touche [▼] pour afficher l'écran représenté sur cette figure.

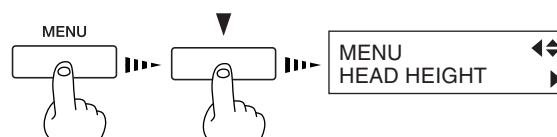

3 Pressez la touche [▶] pour afficher l'écran représenté sur cette figure.

Lorsque cet écran apparaît, le chariot se déplace simultanément vers la gauche.

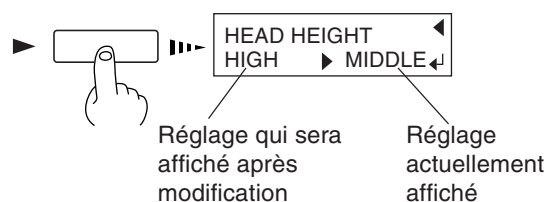

4 Actionnez le levier pour régler la hauteur des têtes.

Lorsque vous actionnez le levier, la machine émet un bip et l'affichage change.

- Lorsque le levier est en position 1 (basse) : 1 bip
- Lorsque le levier est en position 2 (moyenne) : 2 bips
- Lorsque le levier est en position 3 (haute) : 3 bips

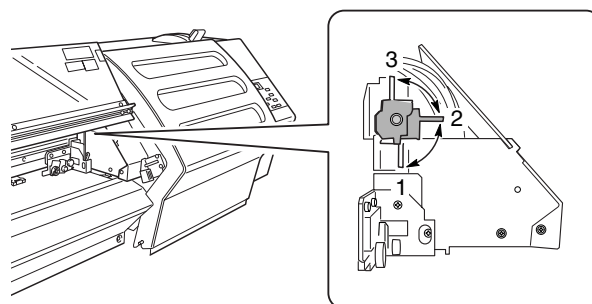

3 (haute) : Matériau épais ou ayant tendance à gondoler

2 (moyenne) : Standard

1 (basse) : Pour une excellente qualité d'image

Point

Actionner le levier jusqu'à ce qu'il soit bloqué. S'il n'est pas en position 1, 2 ou 3, l'impression bidirectionnelle ne sera pas bien alignée.

5 Refermez le capot avant.

Le chariot d'impression revient en position d'attente.

Chargement de matériau ayant tendance à gondoler

Lorsque vous chargez matériau dont les côtés ont tendance à gondoler, utilisez les pinces fournies pour maintenir le matériau. Ces pinces servent à maintenir des matériaux ayant une épaisseur d'environ 0,7 mm.

Notice

Les matériaux suivants ne conviennent pas s'ils doivent être maintenus en place à l'aide des pinces.

- Matériaux qui gondolent même s'ils sont maintenus en place à l'aide des pinces
- Matériaux qui déforment les pinces
- Matériaux ayant tendance à gondoler et ayant une épaisseur de 0,7 à 1 mm
- Matériaux ayant une forte tendance à s'enrouler

Tenter de charger quand même de tels matériaux peut provoquer des dysfonctionnements.

N'utilisez pas les pinces lorsque vous réalisez une impression alors que la hauteur des têtes est réglée en position 1. Les pinces risquent de frôler les têtes d'impression.

Maintien en place à l'aide des pinces

1 Positionnez les têtes d'impression sur la hauteur 2 (moyenne) ou 3 (haute).

2 Pressez légèrement avec le doigt sur chaque pince à l'endroit indiqué sur la figure afin de la déplacer pour qu'elle coince le matériau.

3 Alignez les trous des pinces avec les bords gauche et droit du matériau.

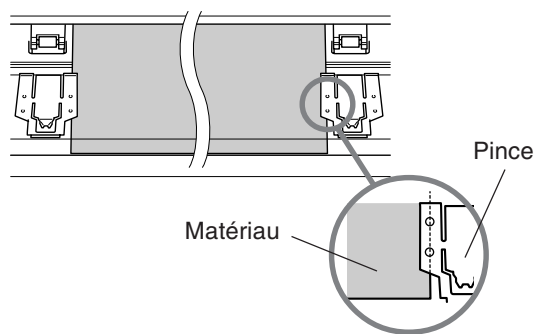
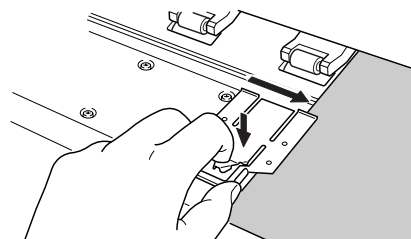

Point

Placez les pinces aux endroits corrects. Si elles ne sont pas bien placées, le matériau peut rester bloqué ou provoquer d'autres problèmes.

Notice

En fonction du matériau employé, celui-ci peut s'échapper des pinces lors de la découpe de séparation. Après une découpe, vérifiez que le matériau est toujours correctement maintenu en place par les pinces.

Pendant l'impression, le matériau peut bouger vers le côté gauche et toucher les pinces ou s'échapper. Après qu'environ 1 m de matériau se soit dévidé, vérifiez le positionnement des pinces. Si le matériau commence à s'échapper, ajustez le positionnement des pinces.

Les pinces pour matériau sont conçues pour appuyer sur une largeur de 10 mm vers l'intérieur du matériau. Prévoyez de ne pas imprimer sur ces zones.

Séparation du matériau

Vérifiez que le témoin [SETUP] est allumé.

Pour détacher la partie imprimée du rouleau, maintenez enfoncée la touche [SHEET CUT] pendant au moins une seconde. La pièce sera découpée à l'endroit où se trouve actuellement la ligne de début d'impression. Cette étape n'est pas nécessaire si la découpe est effectuée automatiquement en envoyant une commande "media-cutoff" depuis l'ordinateur.



Point

En fonction de la composition du matériau, la découpe peut s'avérer impossible.

En fonction de la composition du matériau, celui-ci peut rester accroché sur le plateau après la découpe. Dans ce cas, enlevez-le à la main.

Lorsque vous effectuez une séparation, n'utilisez pas la touche [▲] pour rembobiner le matériau. Si le matériau n'a pas été suffisamment dévidé à l'avant du plateau, la séparation ne pourra pas être effectuée normalement.

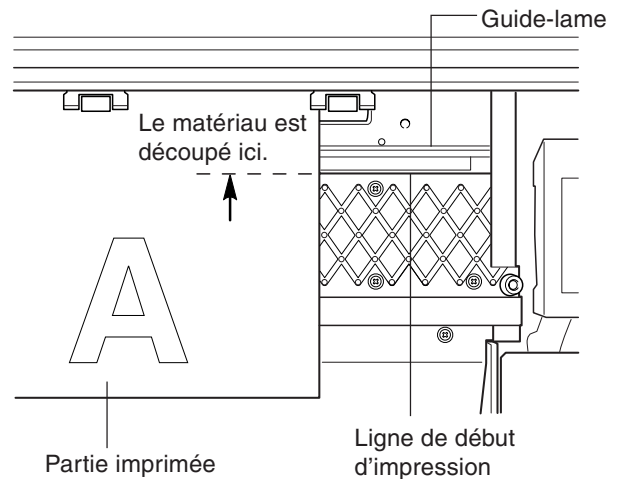

Retrait du matériau

- 1 Reportez-vous au § précédent, "Séparation du matériau" et procédez à la découpe.
- 2 Lorsque le témoin SETUP est allumé, maintenez enfoncée la touche [SETUP] pendant au moins une seconde.
- 3 Relevez le levier de blocage du matériau en le poussant vers l'arrière.
Les roulettes se relèvent pour relâcher le matériau.
- 4 Retirez le matériau.

Le témoin SETUP s'éteint

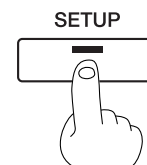

Levier de blocage du matériau

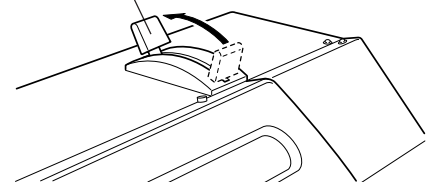

2-3 Impression

Notice

Ne pas ouvrir le capot avant. Ouvrir le capot avant alors que l'impression est en cours entraîne un arrêt d'urgence. Cela signifie que l'impression peut ne pas reprendre correctement, même si vous refermez le capot, en raison d'un saut de donnée ou d'une mauvaise reprise de l'image.

Pendant l'impression, ne pas toucher la partie du matériau sortant de la machine. Cela pourrait gêner son avancée ou le faire frotter contre les têtes, ce qui entraînerait un bourrage du papier ou pourrait endommager les têtes.

Les têtes d'impression peuvent se retrouver sans protection (si le chariot d'impression reste au-dessus du plateau). Si la machine reste dans cet état pendant une période prolongée, les têtes d'impression resteront irrémédiablement encrassées.

Avant d'éteindre la machine à l'aide de l'interrupteur secteur principal, il faut maintenir enfoncée la touche [POWER] pendant au moins une seconde pour éteindre l'alimentation secondaire.

Si le chariot d'impression s'arrête au-dessus du plateau, pressez la touche [POWER] pour réinitialiser la machine. Le chariot d'impression se déplacera et les têtes d'impression seront protégées.

Si le chariot d'impression ne bouge pas même après avoir réinitialisé la machine à l'aide de la touche [POWER], reportez-vous au § "6-1 Que faire si -- Que faire lorsque le chariot d'impression ne bouge pas".

Réaliser l'impression

Avant d'effectuer un test d'impression ou de procéder à l'impression elle-même, vérifiez les deux points suivants.

- Le matériau est chargé et le capot avant est fermé.
- Le témoin SETUP est allumé.

Un appui sur la touche [SETUP] provoque la détection de la laize du matériau et affiche la largeur imprimable.

Point

Comment charger le matériau

Pour de plus amples informations sur le chargement du matériau, reportez-vous au § "2-3 Chargement du matériau".

La touche [SETUP]

Presser cette touche pendant au moins une seconde réinitialise les réglages concernant le matériau.

Si un autre menu est affiché, les réglages concernant le matériau ne sont pas réinitialisés par une simple pression rapide sur la touche [SETUP].

Effectuer un test d'impression

Avant de lancer une impression, vous devez effectuer un test d'impression pour vérifier l'état des têtes.

Des problèmes tels que des points manquants peuvent réduire la qualité d'impression.

Si le résultat du test montre un problème, effectuez un nettoyage des têtes d'impression pour qu'elles retrouvent un état de fonctionnement normal.

- 1 Pressez et maintenez enfoncée la touche [TEST PRINT] pendant au moins une seconde pour procéder au test d'impression.

Le motif de test est imprimé.



- 2 S'il y a des points manquants, procédez au nettoyage des têtes.

Pour de plus amples informations sur le nettoyage des têtes, voir le § "4-1 Nettoyage des têtes d'impression".

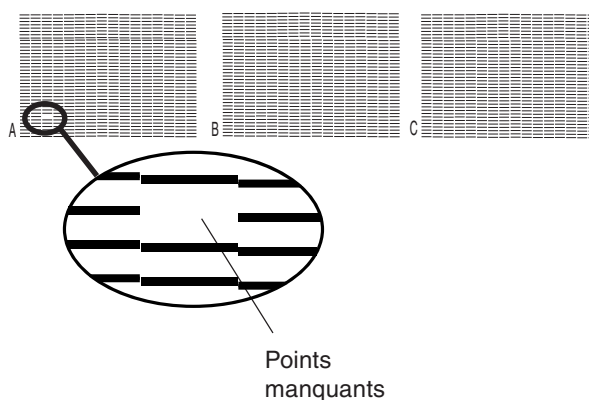

Envoi des données d'impression

L'impression commence dès que les données sont envoyées.

Si le menu de base n'est pas affiché, l'impression ne peut pas commencer, même si des données sont envoyées depuis l'ordinateur. Si un autre menu est affiché, pressez la touche [SETUP] pour revenir au menu de base.



Point

Conditions pour le démarrage de l'impression

- Le matériau doit être mis en place et prêt (avec le témoin SETUP allumé),
- L'écran doit afficher le menu de base.

Menu de base

W 1234 mm

Chapitre 3 : ***Usage de la rampe de*** ***chauffe***

Cette section décrit comment imprimer en utilisant la rampe de chauffe.

3-1 Mise sous et hors tension de la rampe de chauffe

Mise sous tension de la rampe de chauffe

- 1 Enclenchez l'interrupteur secteur de la rampe de chauffe.

L'affichage de la température clignote pendant un bref instant, puis les deux valeurs [SV] et [PV] s'allument et indiquent les températures respectives.

- 2 Le témoin [C1] s'allume sur l'afficheur.

La rampe de chauffe commence à fonctionner.

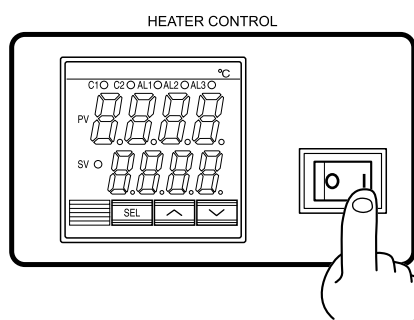

! Notice

Si des caractères autres que des chiffres sont affichés, tels que UUUU ou LLLL, éteignez immédiatement le contrôleur et contactez votre revendeur ou le service après-vente agréé Roland DG Corp.

💡 Point

Source de l'alimentation de la rampe de chauffe

La rampe de chauffe est connectée à l'alimentation auxiliaire de l'imprimante.

La rampe de chauffe ne fonctionne que si les deux alimentations, celle du contrôleur et l'alimentation auxiliaire de l'imprimante ont été enclenchées.

Mise hors tension de la rampe de chauffe

Éteignez l'interrupteur secteur de la rampe de chauffe.

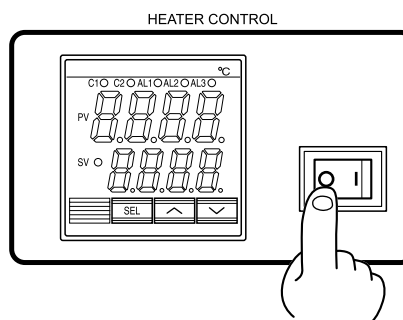

! Notice

Éteignez la rampe de chauffe lorsque vous ne l'utilisez pas.

💡 Point

La température prééglée de la rampe de chauffe reste en mémoire même après la mise hors tension.

3-2 Chargement du matériau

A propos de la température ambiante

Pour assurer une qualité d'impression stable, nous vous recommandons d'utiliser la machine dans un environnement dont la température ambiante est au moins à 20°C.

Avec des températures plus basses, le préchauffage prendra plus longtemps, ou la température risque de ne pas atteindre la valeur préréglée, ou des différences de température importantes peuvent se produire. Une température inadaptée peut donner des résultats approximatifs.

Si le matériau n'est pas suffisamment chauffé, essayez de régler la rampe de chauffe sur une température plus élevée. Si le problème persiste, augmenter la température de la pièce.

Points à observer lors du chargement du matériau

Vérifiez et observez les points suivants lors du chargement du matériau. Pour plus d'informations sur la procédure à suivre pour charger le matériau, reportez-vous au mode d'emploi de l'imprimante.

■ Usage d'un matériau ayant une laize d'au moins 1 m

Nous recommandons l'usage d'un matériau ayant une laize d'environ 1 m ou plus. Un matériau plus étroit mettra plus de temps à chauffer, ou peut ne pas atteindre la température préréglée.

De plus, il ne faut en aucun cas utiliser un matériau ayant une laize inférieure à 50 cm, il y aurait alors risque de surchauffe.

■ Avant le chargement du matériau, laisser l'appareil refroidir à 30°C au moins

Avant de charger un matériau, éteignez le contrôleur ou réglez la température préréglée sur 30°C et laissez la rampe de chauffe refroidir. Chargez le matériau lorsque la rampe de chauffe est à une température supérieure à 30°C risque de faire gondoler ou s'enrouler le matériau du fait d'une trop brusque élévation de la température.

■ Lors de l'impression, employer des pinces

Réglez la hauteur des têtes sur "Moyenne" ou "Haute", puis installez les pinces. En fonction du matériau utilisé, les bords de celui-ci peuvent se recourber du fait de la chaleur, ou le matériau peut frotter contre les têtes, ce qui peut entraîner un bourrage ou un dysfonctionnement.

3-3 Impression

Impression

Avant de procéder à une impression, réglez la température sur 40°C et attendez que le matériau devienne suffisamment chaud.

Notice

La température ambiante recommandée pour assurer une qualité d'impression acceptable doit être comprise entre 20 et 32°C. Si la température ambiante est inférieure à 20°C, le matériau ne chauffera pas assez pour donner de bons résultats. Dans ce cas, augmentez la valeur de la température pré réglée.

- 1 Après le chargement du matériau, réglez [SV] sur le contrôleur sur 40°C.

Cela peut prendre environ 30 minutes pour que la température pré réglée soit atteinte, en fonction de la température ambiante.

SV 

- 2 Pour que le matériau soit suffisamment chaud, attendez cinq minutes après vous être assuré que le témoin [PV] du contrôleur indique 40°C.

Puis procédez à l'impression.

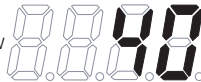
PV 

Point

Les valeurs de la température pré réglée sur le contrôleur vont de 30 à 50°C.

Procédez à une impression dès que la température de la rampe de chauffe atteint 40°C peut donner des résultats médiocres, car le matériau n'est pas encore assez chaud.

Lorsque la rampe de chauffe atteint la température pré réglée, le témoin [C1] s'éteint et la rampe de chauffe arrête de fonctionner. Il s'éteint et se rallume automatiquement afin de maintenir la température pré réglée. Le témoin [C1] s'allume et s'éteint également pour indiquer l'état de la rampe de chauffe.

Chapitre 4 :

Description des opérations

Ce chapitre décrit l'ensemble des opérations et fonctions, regroupées par tâches.

4-1 Remplacement des cartouches d'encre

Entretien et manipulation des cartouches d'encre

Notice

- N'utilisez pas d'autres cartouches que des ECO-SOL INK. N'essayez pas de remplir et de réutiliser une cartouche d'encre vide.
- N'essayez pas de démonter une cartouche d'encre.
- Si une cartouche d'encre tombe, le choc consécutif à la chute peut endommager la cartouche et la rendre inutilisable.
- Entreposez les cartouches d'encre neuves à une température comprise entre -20°C et 40°C, dans un endroit bien ventilé.
- Ne retirez jamais les cartouches d'encre excepté lorsque vous expédiez la machine.
- Ne laissez pas attendre trop longtemps les cartouches retirées de la machine. Cela pourrait provoquer un encrassement des têtes.
- S'il n'y a plus assez d'encre, remplacez immédiatement la cartouche vide par une cartouche d'encre spécifiquement conçue pour la machine.
- N'essayez pas de remplir et de réutiliser une cartouche d'encre vide. Lorsqu'une cartouche d'encre est enlevée, remplacez-la immédiatement par une neuve.
- Lorsque vous retirez une cartouche d'encre, ne vous précipitez pas. Retirez délicatement la cartouche. Un mouvement brusque lors du retrait peut entraîner une dispersion d'encre.
- Une fois qu'une cartouche d'encre a été installée, ne la retirez pas tant qu'elle n'est pas vide. Des insertions et retraits fréquents peuvent faire pénétrer de l'air dans le tube d'alimentation d'encre, et entraîner une détérioration de la qualité d'impression.

Remplacement par des cartouches neuves

Remplacement d'une cartouche d'encre

Avant de procéder au remplacement d'une cartouche d'encre, vérifiez les deux points suivants.

- La machine est sous tension.
- L'opération est arrêtée ou en pause.

Notice

Enlever ou insérer une cartouche alors qu'une opération est en cours peut provoquer une entrée d'air dans la cartouche, ce qui donnerait une qualité impression médiocre.

- 1** Retirez la cartouche d'encre de son compartiment.
- 2** Insérez la nouvelle cartouche.

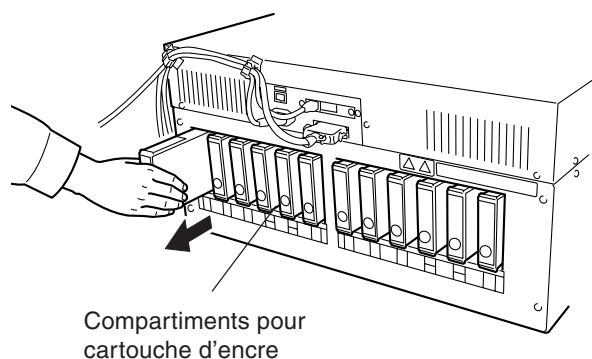

Notice

Utilisez exclusivement des cartouches d'encre ECO-SOL INK de marque Roland DG Corp. L'installation d'autres types de cartouches d'encre peut provoquer une panne ou une opération erronée.

S'il n'y a plus d'encre en cours d'impression

S'il n'y a plus d'encre en cours d'impression, une alarme sonore retentit et l'écran affiche la figure ci-dessous. Remplacez la cartouche d'encre. Ignorer ce message et poursuivre l'impression sans remplacer la cartouche peut affecter la qualité d'impression (trop pâle), ou entraîner d'autres problèmes.

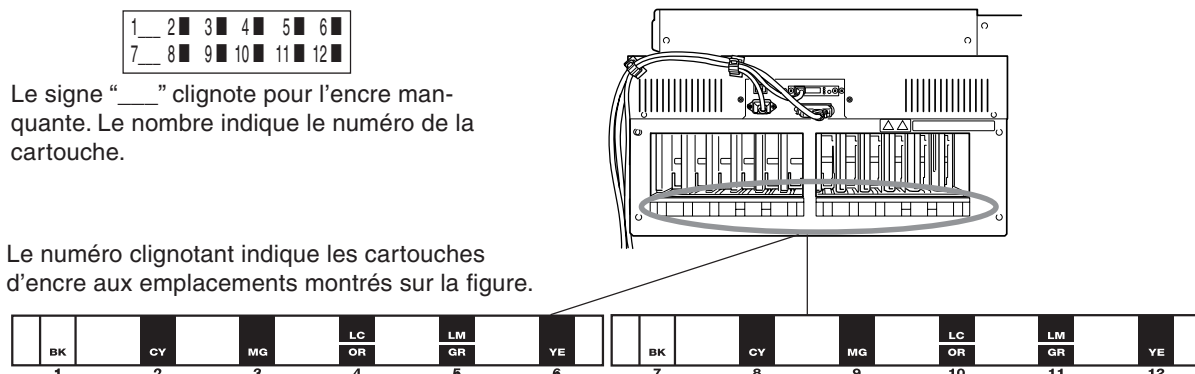

Remplacer une cartouche (en mode [STOP])

- 1 Retirez la cartouche d'encre indiquée par le numéro clignotant sur l'afficheur.
- 2 Installez une cartouche d'encre neuve.

Point

Le comportement de la machine lorsqu'il devient nécessaire de remplacer une cartouche alors que l'impression est en cours diffère selon que le paramètre [EMPTY MODE] sous [INK CONTROL] est réglé sur [CONT.] ou sur [STOP]. (Par défaut il est réglé sur [STOP].)

S'il est réglé sur [STOP] (Pause)

[STOP] entraîne l'interruption immédiate de l'opération lorsqu'une cartouche doit être remplacée. L'opération reprend lorsque l'encre a été remplacée. Notez, toutefois, que les couleurs d'une image en cours d'impression peuvent ne plus correspondre parfaitement si la machine est restée en pause pendant deux ou trois heures avant la reprise de l'impression.

S'il est réglé sur [CONT.] (L'impression continue)

Choisissez cette option lorsque l'encre ne peut pas être remplacée immédiatement au cours d'une impression, par exemple pendant une opération effectuée de nuit. Si la machine est réglée sur [CONT.], une alarme retentit lorsqu'il reste approximativement de quoi imprimer 1 m² avant qu'il n'y ait plus d'encre, mais l'impression continue, sans s'interrompre. Comme l'impression continue avec seulement un peu d'encre restante, l'impression peut être trop pâle. En règle générale, environ 1 m² d'impression est possible avec l'encre restante, mais la quantité d'encre utilisée varie considérablement en fonction de l'image. L'impression continue uniquement pour les données dont l'impression est en cours. La machine s'arrête lorsque la sortie d'une image est terminée.

4-2 Vérification du niveau d'encre

Vous pouvez utiliser l'option [INK REMAINING] dans le menu affiché afin de contrôler combien d'encre reste dans les cartouches d'encre installées.

Utilisez ces informations comme guides pour remplacer les cartouches d'encre.

Point

Dans les situations mentionnées ci-dessous, la cartouche d'encre installée est prise pour une cartouche inutilisée et c'est la quantité d'encre restante par défaut qui est affichée, cette valeur n'est donc pas représentative de la quantité restante réelle.

- Lorsqu'une cartouche d'encre est enlevée puis réinstallée en cours d'impression
- Lorsqu'une cartouche d'encre partiellement usagée est installée

- 1** Pressez la touche [MENU] puis la touche [▼] pour faire apparaître l'écran suivant.

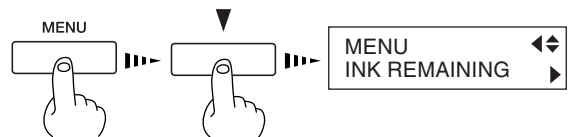

- 2** Pressez la touche [▶] pour faire apparaître l'écran suivant.

Vous pouvez vérifier la quantité d'encre restante pour les cartouches 1 à 8.

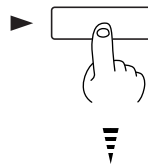

- 3** Continuez en appuyant sur la touche [▼] pour vérifier l'encre restante dans les cartouches 9 à 12.



Moins il y a de blocs noirs et moins il y a d'encre dans la cartouche.

<Encre restante > **Beaucoup**

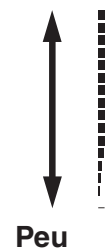

4-3 Réglage du point de départ de l'impression

Réglage du point de départ

Définissez l'endroit où l'impression doit commencer comme il vous convient.

Les touches [▲], [▼], [▶] et [◀] ainsi que la touche [BASE POINT] servent à définir les points de départ (points d'origine) dans le sens de l'avancement (mouvement vers l'avant ou vers l'arrière) et dans le sens de la largeur (mouvement du chariot d'impression).

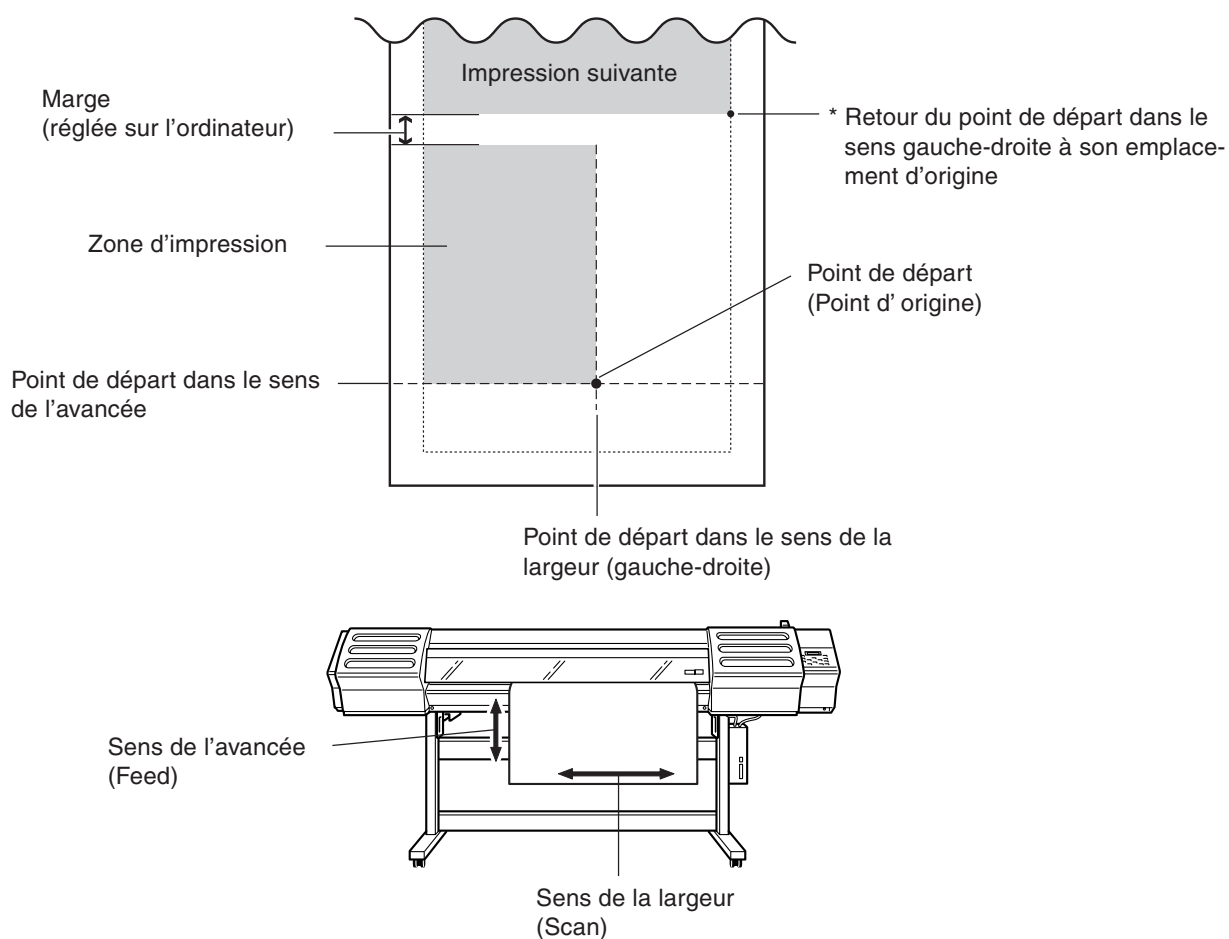

Point

Lorsque vous utilisez la touche [BASE POINT] pour modifier le point de départ de l'impression, vérifiez le format des données à imprimer avant de régler ce point.

Spécifier un point dans le sens de l'avancée (Feed)

Utilisez les touches [▲] [▼] pour placer le matériau à l'endroit où vous désirez commencer l'impression. Dans la figure ci-dessous, l'impression suivante commencera à l'endroit indiqué par la flèche.

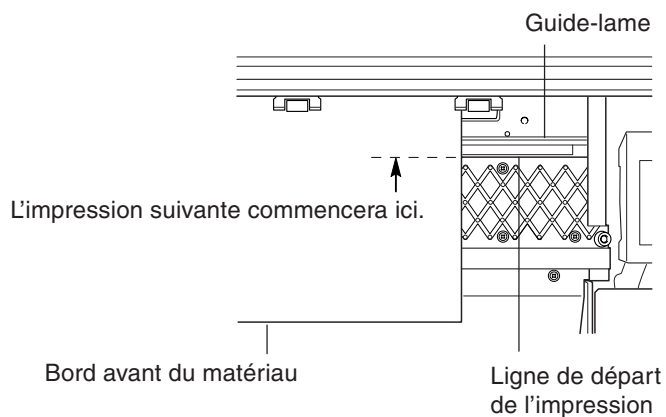

! Notice

Si possible, évitez d'utiliser la touche [▲] pour rembobiner le matériau. Voici ce qui pourrait se produire dans ce cas.

- Les roulettes pourraient passer sur la surface imprimée et faire des trainées d'encre.
- Les galets d'entraînement pourraient laisser des traces sur le matériau, ce qui réduirait la précision de l'impression.
- L'impression pourrait dévier.

💡 Point

Pour le matériau en rouleau, s'il a été ramené à l'arrière de la machine à l'aide de la touche [▲], enrroulez-le manuellement sur le rouleau afin que le matériau se trouvant à l'arrière de la machine soit bien tendu.

Spécifier un point dans le sens de la largeur (Scan)

- 1 Pressez la touche [◀] pour déplacer le chariot d'impression sur le point de départ de l'impression dans le sens de la largeur (Scan).

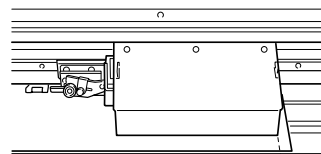

Point de départ de l'impression dans le sens de la largeur (Scan) Bord droit du matériau

- 2 Utilisez les touches [◀] et [▶] pour déplacer le marqueur sur le nouveau point de départ de l'impression.

La laize imprimable est indiquée sur l'écran.

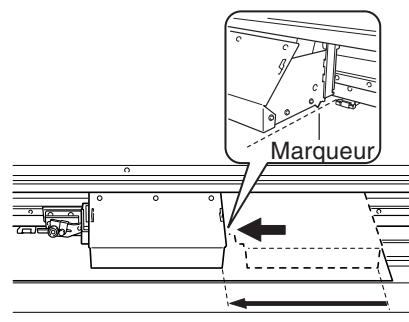

Menu de base

W 1234 mm



Point

Si le chariot d'impression se déplace au-delà de la position d'attente lorsqu'aucune opération d'impression n'est en cours, des problèmes tels que le séchage des têtes d'impression ou des points manquants peuvent se produire. C'est pour cette raison, qu'environ 60 secondes après l'appui de la touche [◀] pour déplacer le chariot d'impression, celui-ci revient en position d'attente.

De plus, le chariot d'impression revient aussi en position d'attente lorsqu'il s'est écoulé environ 30 secondes après le relâchement des touches [◀] et [▶]. Si le réglage n'a pas pu être effectué dans cet intervalle, il faudra recommencer le réglage depuis le début.

- 3 Pressez la touche [BASE POINT].

Le témoin BASE POINT s'allume

BASE POINT

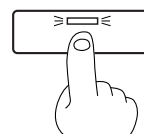

- 4 Pressez la touche [ENTER].

Le chariot d'impression revient en position d'attente.



Point

Annulation du réglage

La position définie à l'aide de la touche [BASE POINT] est annulée dans les cas suivants.

- Lorsqu'une page a été imprimée.
- Lorsque la configuration du matériau est annulée en appuyant sur la touche [SETUP].

4-4 Réglage des marges

Réglage des marges dans le sens de l'avancée (Feed)

Vous pouvez régler les marges dans le sens de l'avancée en utilisant le logiciel RIP (Raster Image Processor). Pour de plus amples informations sur ces réglages, reportez-vous à la documentation du logiciel RIP que vous utilisez.

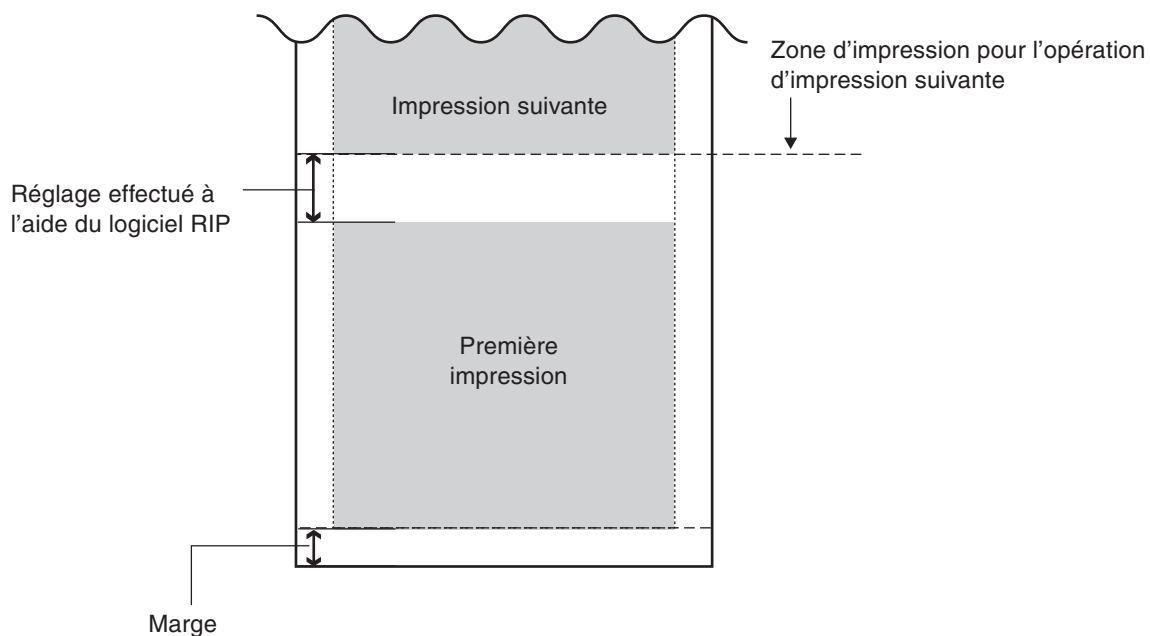

Point

Lorsqu'une commande de séparation du matériau est envoyée depuis l'ordinateur pendant une sortie continue, la valeur de la marge- située entre la première impression et la suivante diffère. Pour de plus amples informations sur les marges, voir le § "8-3 Position du massicotage en impression continue".

Réglage des marges dans le sens de la largeur (Scan)

Règle les marges gauche et droite de la zone d'impression.

Vous ne pouvez régler les marges dans le sens de la largeur (sens gauche-droite ou Scan) que pendant la mesure du matériau (Setup).

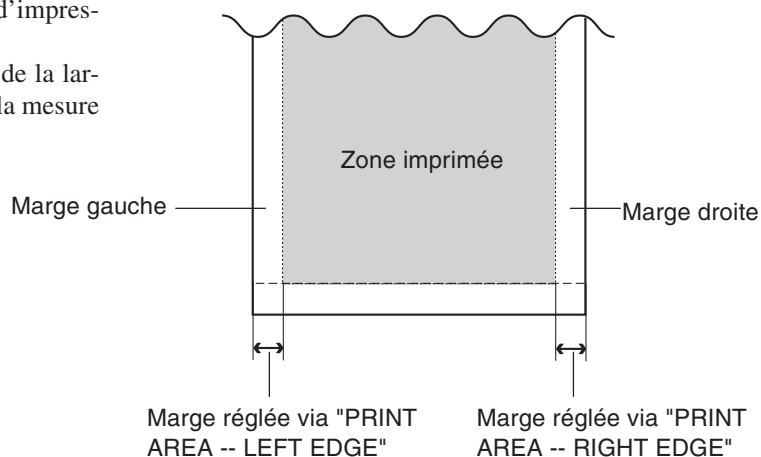

! Notice

Si le chariot d'impression se déplace au-delà de la position d'attente lorsqu'aucune opération d'impression n'est en cours, des problèmes tels que le séchage des têtes d'impression ou des points manquants peuvent se produire. C'est pour cette raison, qu'environ 60 secondes après l'appui de la touche [◀] pour déplacer le chariot d'impression, celui-ci revient en position d'attente.

De plus, le chariot d'impression revient aussi en position d'attente lorsqu'il s'est écoulé environ 30 secondes après le relâchement des touches [◀] et [▶]. Si le réglage n'a pas pu être effectué dans cet intervalle, il faudra recommencer le réglage depuis le début.

Si la zone d'impression est réglée sur la laize totale, des fluctuations de la détection de la laize ou une légère contraction du matériau peuvent provoquer une impression située en dehors du matériau, ce qui risque de salir le plateau. Si cela se produit, ne spécifiez pas de zone d'impression. Utilisez plutôt la zone d'impression par défaut définie lors de la mesure du matériau.

Si des pinces sont employées, ne spécifiez pas de zone d'impression. Utilisez plutôt la zone d'impression par défaut définie lors de la mesure du matériau. Les pinces occupent un espace de 10 mm de chaque côté du matériau. Lorsqu'elles sont utilisées, le fait de régler la zone d'impression sur la laize totale peut provoquer une impression sur les pinces.

🔗 Point

Après le réglage de la zone d'impression, le fait d'appuyer sur la touche [SETUP] pour annuler la mesure du matériau (le témoin SETUP s'éteindra) annule aussi la zone d'impression qui a été définie.

Utilisez [PRINT AREA] pour régler la zone d'impression lorsque le point de départ dans le sens de la largeur (scan) a été spécifié à l'aide de la touche [BASE POINT], le réglage effectué à l'aide de la touche [BASE POINT] est alors annulé.

- 1** Pressez la touche [MENU] puis la touche [▼] pour afficher l'écran représenté ci-contre.

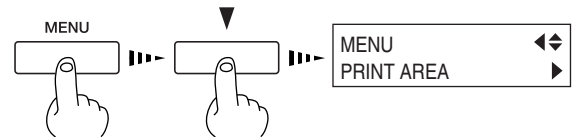

- 2** Pressez la touche [▶] pour afficher l'écran représenté ci-contre.

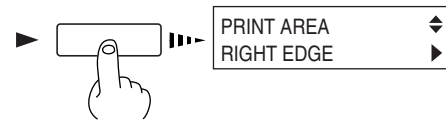

- 3** Pressez la touche [▶] pour afficher l'écran représenté ci-contre.

À ce moment-là, le chariot d'impression se déplace vers le bord droit de la zone d'impression.

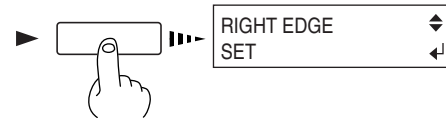
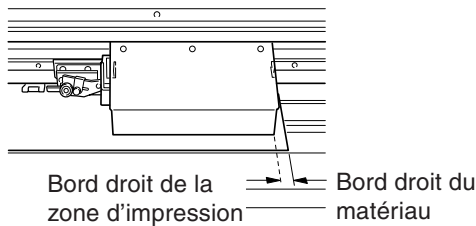

- 4** Utilisez les touches [◀] et [▶] pour déplacer le marqueur situé sur le bord droit du chariot d'impression à l'endroit qui sera le bord droit de la zone d'impression. Pressez la touche [ENTER] pour valider le réglage du bord droit, un bip retentit.

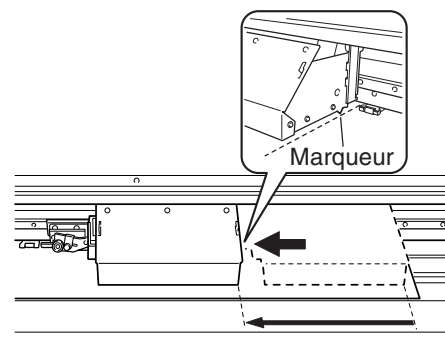

- 5** Pressez la touche [▼] pour afficher l'écran représenté ci-contre.

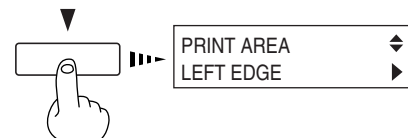

- 6** Pressez la touche [▶] pour afficher l'écran représenté ci-contre.

À ce moment-là, le chariot d'impression se déplace vers le bord gauche de la zone d'impression.

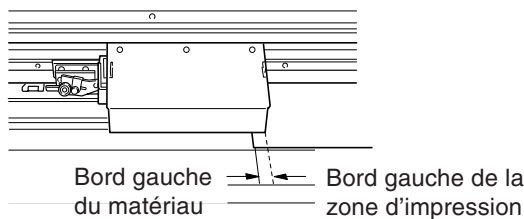

- 7** Utilisez les touches [◀] et [▶] pour déplacer le marqueur situé sur le bord droit du chariot d'impression à l'endroit qui sera le bord gauche de la zone d'impression. Pressez la touche [ENTER] pour valider le réglage du bord gauche, un bip retentit.

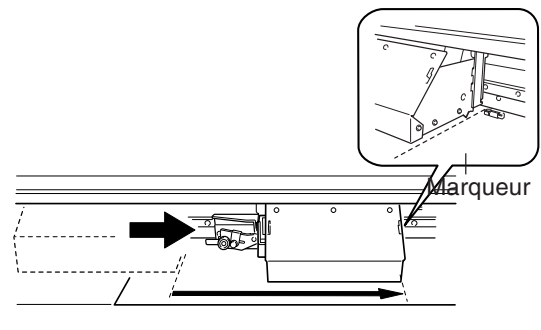

- 8** Pressez la touche [◀] pour afficher l'écran représenté ci-contre.

À ce moment-là, le chariot d'impression revient en position d'attente.

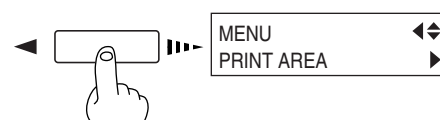

4-5 Utilisation d'un matériau transparent

Si le matériau chargé dans la machine est transparent, dans le menu [SHEET TYPE], sélectionnez [CLEAR].

Point

Lorsque [SHEET TYPE] est réglé sur [CLEAR], la laize du matériau n'est pas détectée pendant la procédure d'installation du matériau. Cela signifie qu'il est nécessaire de spécifier la zone d'impression correspondant à la laize réelle du matériau. Avec seulement le réglage [CLEAR], la largeur imprimable est réglée au maximum. Pour de plus amples informations sur la zone d'impression, voir le § "7-3 Zone d'impression".

Procédure de sélection [SHEET TYPE]

- 1 Pressez la touche [MENU] puis la touche [▼] pour faire apparaître l'écran suivant.

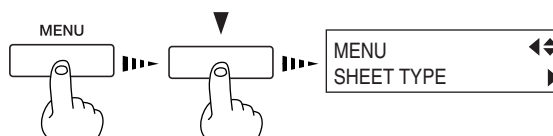

- 2 Pressez la touche [▶] pour faire apparaître l'écran suivant.



- 3 Utilisez les touches [▲] et [▼] pour sélectionner [CLEAR], puis pressez la touche [ENTER].

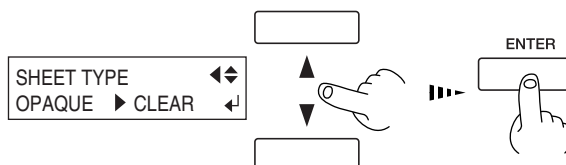

- 4 Spécifiez la zone d'impression dans le sens gauche-droite (mouvement du chariot) correspondant à la laize du matériau.

Pour de plus amples informations, voir le § "4-4 Réglage des marges -- Réglage des marges dans le sens de la largeur (gauche-droite)".

Notice

Lorsque [SHEET TYPE] est réglé sur [CLEAR], la machine ne peut pas détecter qu'il n'y a plus de matériau. Dans ce cas, l'impression ne peut pas s'arrêter lorsqu'il n'y a plus de matériau, ce qui risque de salir le plateau ou de faire pénétrer de l'encre à l'intérieur de la machine et de l'endommager. Dans une telle situation, il faut immédiatement appuyer sur [PAUSE] pour arrêter l'impression.

4-6 Faire des corrections avant impression

Correction de l'avance du matériau

Corrige les erreurs d'avancée du matériau commises par les roulettes d'entraînement en fonction du type de matériau. Veillez à faire ce réglage si vous remplacez le matériau par un autre de type différent. Corriger cette valeur d'avancée augmente la précision de positionnement des points dans le sens du déplacement du matériau ce qui peut aider à améliorer la qualité d'impression.

Point

Lorsque vous corrigez la valeur d'avancée, réglez les mêmes conditions pour le type de matériau utilisé et la configuration du matériau (en rouleau ou en feuille) que lorsque vous effectuez l'impression elle-même.

Lorsque vous effectuez un test d'impression pour cette correction, chargez correctement le matériau (voir le § "2-3 Chargement du matériau"). Si le matériau n'est pas correctement chargé, une valeur de correction précise et fidèle ne peut être produite.

S'il est possible de régler l'erreur pour la valeur d'avancée des roulettes depuis l'ordinateur, c'est ce réglage qui est prioritaire. Pour que le réglage effectué depuis la machine soit prioritaire, désactivez le réglage de l'ordinateur.

Correction de l'avance

- 1 Pressez la touche [MENU] puis la touche [▼] pour faire apparaître l'écran suivant.

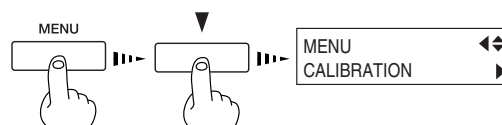

- 2 Pressez la touche [▶] pour faire apparaître l'écran représenté ci-contre.

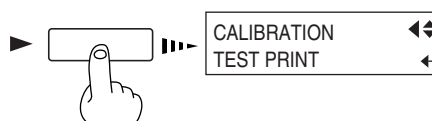

- 3 Pressez la touche [ENTER] pour lancer l'impression du motif de test.

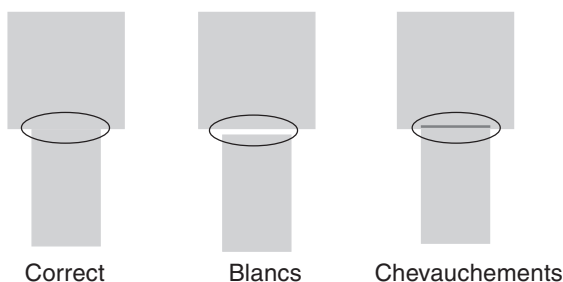

- 4 Pressez la touche [▼] pour faire apparaître l'écran représenté ci-contre.

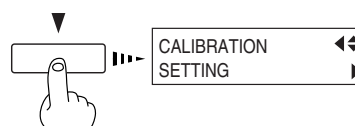

- 5 Pressez la touche [▶] pour faire apparaître l'écran suivant.

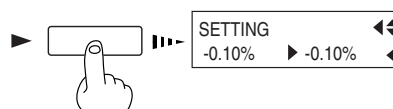

- 6 Utilisez les touches [▲] et [▼] pour régler la valeur, puis pressez la touche [ENTER].

La correction doit assurer un espacement uniforme des points : S'il y a des blancs dans le motif de test, réduisez la valeur. S'il y a des chevauchements dans le motif de test, augmentez la valeur.

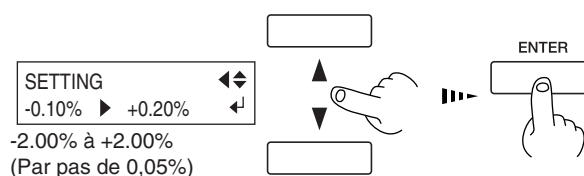

Correction bidirectionnelle

Corrige le mauvais alignement pouvant se produire lors d'une impression bidirectionnelle. Effectuez cet ajustement de correction bidirectionnelle dans les situations suivantes.

- Lorsque le matériau est remplacé par un matériau de type différent
- Lorsque la hauteur des têtes a été ajustée
- Lorsque la machine fonctionne dans un lieu sujet à d'importantes variations de température



Point

La correction bidirectionnelle ne doit être effectuée que dans le cas d'une impression bidirectionnelle.

Correction bidirectionnelle

1 Pressez la touche [MENU] puis la touche [▼] pour faire apparaître l'écran suivant.

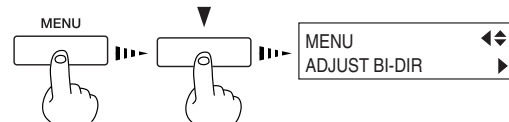

2 Pressez la touche [▶] pour faire apparaître l'écran représenté ci-contre.

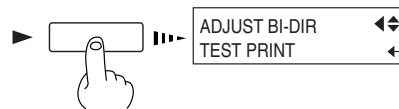

3 Pressez la touche [ENTER] pour lancer l'impression du motif de test.

Après achèvement du test d'impression, le matériau avance de façon à ce que vous puissiez voir le motif de test.

4 Vérifiez le motif de test et choisissez une valeur ne produisant pas de décalage.

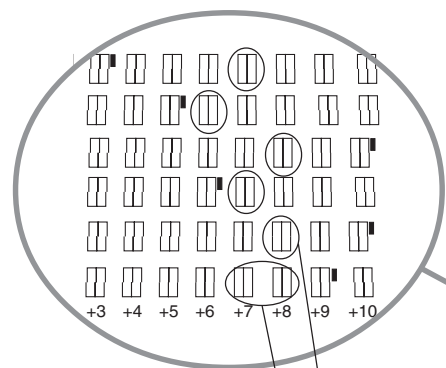

Valeur d'ajustement
(celle ne produisant pas de décalage)

5 Vérifiez la valeur d'ajustement, puis pressez la touche [ENTER].

Le matériau revient à la position qu'il avait à la fin de l'impression du test.

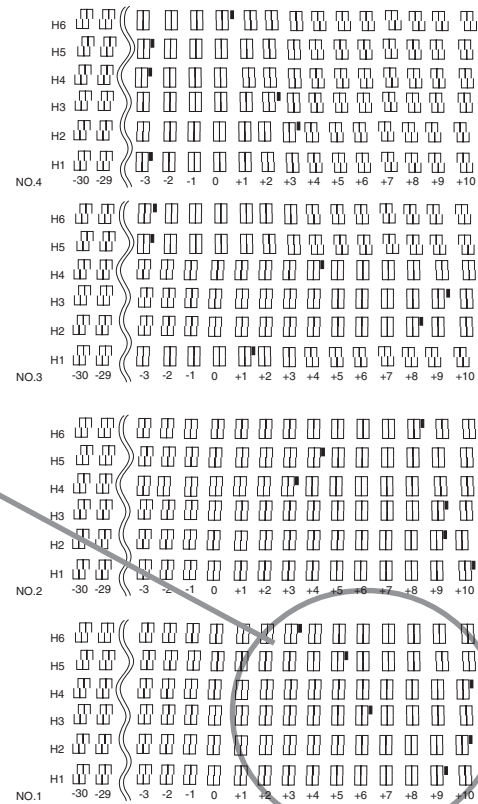

- 6** Pressez la touche [▼] pour faire apparaître l'écran représenté ci-contre.

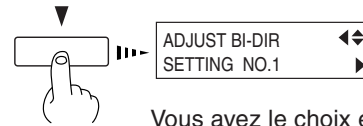

Vous avez le choix entre les réglages SETTING NO. 1 à SETTING NO. 4.

- 7** Pressez la touche [►] pour faire apparaître l'écran suivant.

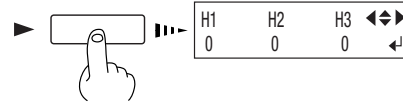

- 8** Utilisez les touches [◀], [▶], [▲] et [▼] pour régler la valeur relevée à l'étape 4, puis pressez la touche [ENTER].

Pour [SETTING NO.1], entrez H1=71/2, H2=8, H3=7, H4=8, H5=6, et H6=7.

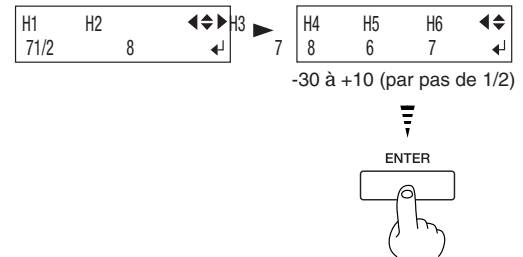

- 9** Utilisez les touches [▲] et [▼] pour choisir le "Réglage n°2". [SETTING NO. 2] apparaît. Comme aux étapes 6 et 7, entrez la valeur relevée à l'étape 4, puis pressez la touche [ENTER].

Entrez les valeurs de la même manière que pour [SETTING NO. 3] et [SETTING NO. 4].

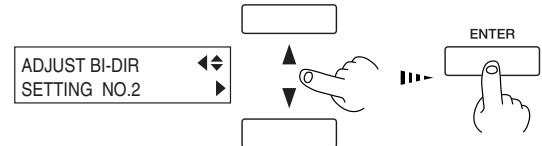

Sauvegarde et chargement d'une valeur de correction bidirectionnelle

Vous pouvez sauvegarder en mémoire les réglages de correction bidirectionnelle que vous avez effectués. Vous pouvez en sauvegarder huit, correspondant à des types de matériaux différents ; que vous pouvez recharger simplement et facilement lorsque vous changez de type de matériau.

Sauvegarder une valeur d'ajustement

- 1** Suivez les étapes du paragraphe précédent, "Réglage de la valeur d'ajustement" pour établir les valeurs d'ajustement.

- 2** Pressez la touche [▼] pour faire apparaître l'écran représenté ci-contre.



- 3** Pressez la touche [►] pour afficher l'écran représenté sur cette figure. Choisissez un numéro de [PRESETTING 1] à [PRESETTING 8] pour votre sauvegarde, puis pressez la touche [ENTER].



La valeur d'ajustement est sauvegardée dans l'emplacement mémoire que vous avez choisi.



Il vaut mieux garder une trace écrite des numéros de mémoires et du type de matériau correspondant au réglage effectué.

Recharger une valeur d'ajustement

- 1** Pressez la touche [MENU] puis la touche [▼] pour faire apparaître l'écran suivant.

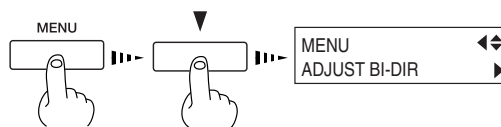

- 2** Pressez la touche [▶] pour faire apparaître l'écran représenté ci-contre.

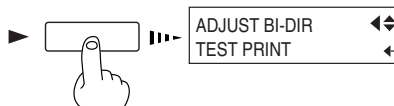

- 3** Pressez la touche [▼] pour faire apparaître l'écran suivant.

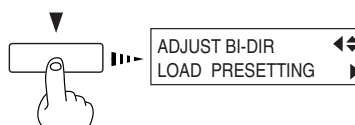

- 4** Pressez la touche [▶] pour faire apparaître l'écran représenté ci-contre.

Choisissez le numéro de mémoire à recharger, puis pressez la touche [ENTER].

La valeur d'ajustement sélectionnée est chargée.



Point

Cette opération efface les valeurs d'ajustement qui n'ont pas été sauvegardées en mémoire. Si vous souhaitez conserver certaines valeurs d'ajustement, sauvegardez-les d'abord en mémoire.

4-7 Arrêt des opérations d'impression

Arrêt des opérations d'impression

Arrêter l'impression

- 1 Pressez la touche [PAUSE].
- 2 Arrêtez la transmission des instructions d'impression depuis l'ordinateur.
- 3 Maintenez enfoncée la touche [SETUP] pendant au moins une seconde. Toutes les données restantes sont vidées.

Le témoin PAUSE s'allume

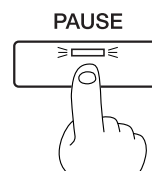

Le témoin SETUP clignote

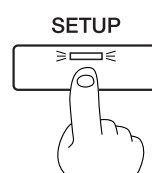

Interruption des opérations d'impression

Pressez la touche [PAUSE]. Le témoin PAUSE s'allume.

Le témoin PAUSE s'allume

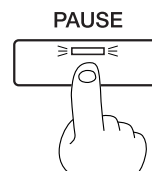

Pour reprendre l'impression

Pressez à nouveau la touche [PAUSE]. Le témoin PAUSE s'éteint.

Le témoin PAUSE s'éteint

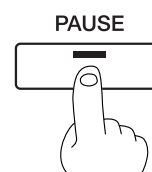

4-8 Mémoriser la quantité de matériau restant

Afficher sur l'écran la quantité de matériau restant

Vous pouvez afficher la quantité de matériau restant.

Après avoir réglé la quantité de matériau restant, cette valeur reste affichée dans le menu de base jusqu'à ce qu'elle atteigne zéro. Si vous annulez ce réglage, soit en enlevant le matériau, soit en relevant le levier de chargement, la quantité de matériau restant à ce moment-là se met à clignoter sur l'écran.

* La quantité de matériau restant qui est affichée n'est qu'une estimation, dont la précision n'est pas assurée.



Point

La quantité de matériau restant n'est pas mise à jour automatiquement lorsque vous changez de matériau. Il faut refaire ce réglage à chaque fois que vous changez de matériau.

- 1** Pressez la touche [MENU] puis la touche [▼] pour faire apparaître l'écran suivant.

MENU	◀▶
SHEET REMAIN	▶

- 2** Pressez la touche [▶] pour faire apparaître l'écran représenté ci-contre.

SHEET REMAIN	◀▶
PRINT MEMO	◀

- 3** Pressez la touche [▼] pour faire apparaître l'écran représenté ci-contre.

SHEET REMAIN	◀▶
SET LENGTH	▶

- 4** Pressez la touche [▶] pour faire apparaître l'écran représenté ci-contre.

SET LENGTH	◀▶
0.0 m	▶ 20.0 m ◀

- 5** Utilisez les touches [▲] et [▼] pour régler la valeur, puis pressez la touche [ENTER].

W1234mm	L20.0m	ou	SETUP SHEET
			L20.0m

La quantité de matériau restant que vous avez mémorisée est affichée.



Point

Vous pouvez aussi faire en sorte que ce menu s'affiche automatiquement à chaque fois que changez de matériau. De plus, vous pouvez imprimer la quantité de matériau restant afin d'en conserver la trace. Pour de plus amples informations, voir le § "6-2 Description des menus et reportez-vous à SHEET REMAIN".

4-9 Changer de type d'encre

Pour changer de type d'encre, veuillez suivre les instructions ci-dessous.

Le remplacement des cartouches d'encre nécessite quatre cartouches de nettoyage SOL INK. Vous pouvez changer de type d'encre trois fois en utilisant les quatre mêmes cartouches de nettoyage.

- 1** Pressez la touche [MENU] puis la touche [▼] pour faire apparaître l'écran suivant.

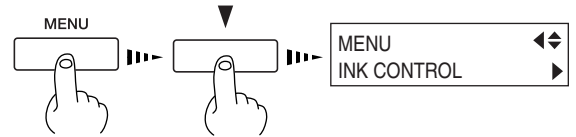

- 2** Pressez la touche [▶] pour faire apparaître l'écran représenté ci-contre.



- 3** Pressez la touche [▼] pour sélectionner [CHANGE INK SET] puis pressez [▶].

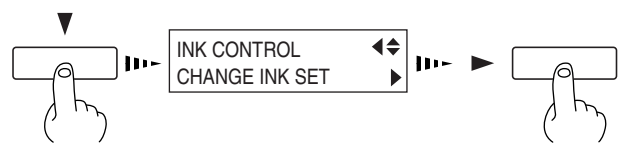

- 4** Utilisez les touches [▲] et [▼] pour régler la valeur, puis pressez la touche [ENTER].

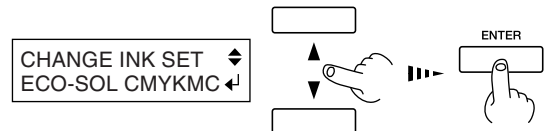

ECO-SOL CMYKMC

= Quatre couleurs (cyan/magenta/jaune/noir)

ECO-SOL LcLm

= Six couleurs (cyan/magenta/jaune/noir/cyan clair/magenta clair)

- 5** Lorsque cet écran apparaît sur l'afficheur, videz le flacon de vidange et pressez la touche [ENTER].



Point

N'oubliez pas de jeter l'encre évacuée.

Si vous remplacez les cartouches d'encre sans avoir d'abord vidé le flacon de vidange, celui-ci risque de déborder.

- 6** Retirez les cartouches d'encre dont le numéro clignote.

Le processus de remplacement de l'encre commence.

REMOVE SOL CRT.
1 2 3 4 5 6 7 8 9 10 11 12

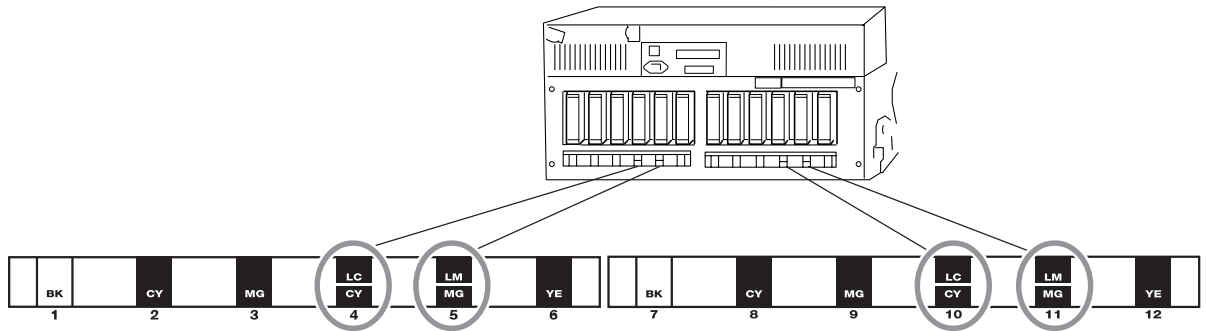

- 7** Suivez les instructions à l'écran pour insérer et enlever les cartouches.

SET SOL CL-LIQUID
1 2 3 4 5 6 7 8 9

Insérer la cartouche de nettoyage dont le numéro clignote.

REMOVE SOL CL
1 2 3 4 5 6 7 8 9

Enlever la cartouche de nettoyage dont le numéro clignote.

- 8** Lorsque l'écran ci-contre apparaît, videz le flacon de vidange et pressez la touche [ENTER].



Point

N'oubliez pas de jeter l'encre évacuée. Si vous remplacez les cartouches d'encre sans avoir d'abord vidé le flacon de vidange, celui-ci risque de déborder. Pour savoir comment vous débarrasser de l'encre évacuée, voir le § "5-5 Comment vider l'encre usagée".

EMPTY
DRAIN BOTTLE ↵

- 9** Lorsque l'écran ci-contre apparaît, insérez la nouvelle cartouche d'encre.

SET SOL CRT.
1 2 3 4 5 6 7 8 9 10 11 12

CHANGE INK SET ↔
ECO-SOL CMYKMC ↵

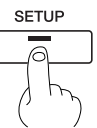

- 10** Lorsque l'écran ci-contre apparaît, le remplacement des cartouches d'encre est terminé. Pressez la touche [SETUP] pour revenir au menu de base.

4-10 En cas d'inutilisation prolongée

Lorsque la machine reste inutilisée pendant une longue période, il faut la rallumer une fois par mois et effectuer un nettoyage. Si l'alimentation principale de la machine est restée allumée, un bip sonore retentit au bout d'environ un mois pour vous rappeler cette tâche. Nous vous recommandons d'éteindre uniquement l'alimentation auxiliaire même si la machine reste inutilisée pendant longtemps.

- 1 Lorsque la machine est restée inutilisée pendant environ un mois, un bip sonore retentit et le message suivant apparaît à l'écran.

PRESS THE POWER
KEY TO CLEAN

- 2 Pressez la touche [POWER] pour allumer l'alimentation auxiliaire.
Le nettoyage est effectué automatiquement.

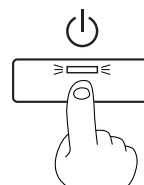

Le témoin POWER
s'allume

- 3 Lorsque le nettoyage est terminé, maintenez la touche [POWER] pendant au moins 1 seconde afin d'éteindre l'alimentation auxiliaire.

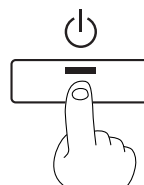

Le témoin POWER
s'éteint

Notice

Même lorsque la machine n'est pas utilisée, laissez-la dans un environnement dont la température est comprise entre 5 et 40 °C et l'humidité entre 20 et 80 % (sans condensation). En particulier, veillez à ne pas exposer la machine à des températures supérieures à 40 °C.

Cette machine est équipée de dispositifs pour drainer l'encre et procéder à son nettoyage à l'aide de cartouches spéciales, qui ne doivent être utilisées que dans certains cas. Lorsque vous utilisez de l'encre ECO-SOL INK, la machine ne doit pas restée vide (sans encre) pendant une période prolongée, car les têtes risqueraient d'être endommagées, même si un lavage interne est effectué. Une fois le remplissage d'encre effectué, il ne faut jamais vider la machine complètement.

Chapitre 5 : ***Maintenance***

Ce chapitre décrit comment nettoyer les têtes d'impression, ainsi que les tâches d'entretien quotidien et de maintenance.

5-1 Nettoyage des têtes d'impression

Mettre sous tension l'alimentation en façade entraîne le déclenchement automatique des procédures de maintenance, notamment le nettoyage des têtes d'impression. Cela signifie qu'il n'est normalement pas nécessaire d'accomplir le nettoyage autrement. Si toutefois, des points manquants ou modifiés se manifestaient dans les images imprimées, nettoyez les têtes d'impression.

Nettoyer les têtes d'impression

1 Chargez le matériau pour effectuer un test d'impression.

2 Après avoir pressé la touche [CLEANING], appuyez sur [▼] pour sélectionner le groupe de têtes à nettoyer.

Pressez la touche [ENTER] pour lancer le nettoyage des têtes.

Maintenir enfoncée la touche [CLEANING] pendant au moins une seconde démarre le nettoyage de toutes les têtes.

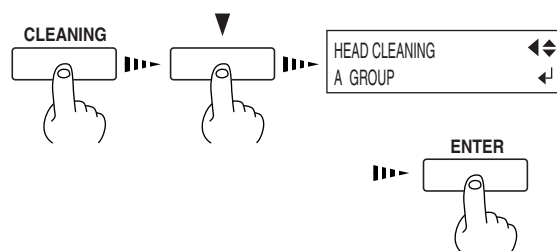

Point

Groupes de têtes d'impression

Groupe A : Noir, Cyan

Groupe B : Magenta, Jaune

Groupe C : Cyan clair, Magenta clair

3 Lorsque le nettoyage des têtes est terminé, maintenez enfoncée la touche [TEST PRINT] pendant au moins une seconde démarre le test d'impression.

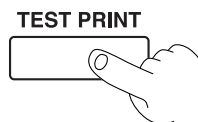

4 Reportez-vous au § "2-3 Impression - Effectuer un test d'impression" et vérifiez le résultat.

S'il y a un problème, procédez à un nouveau nettoyage.

Si des points manquent toujours même après plusieurs nettoyages



Point

Effectuer un nettoyage des têtes uniquement s'il y a des points manquants (blancs) ou si l'impression devient trop pâle. Effectuer des nettoyages des têtes plus qu'il n'est nécessaire use les têtes et consomme de l'encre. En particulier, le nettoyage effectué avec l'option de menu [POWERFUL] sous [HEAD CLEANING] peut provoquer une usure prématurée des têtes et consommer de grandes quantités d'encre.

1 Chargez le matériau pour effectuer un test d'impression.

2 Pressez la touche [MENU] puis la touche [▼] pour que l'écran suivant apparaisse.

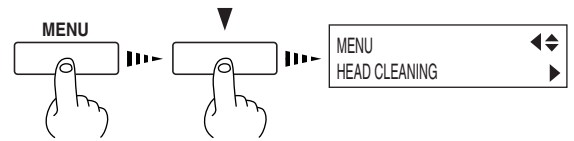

3 Pressez la touche [▶] puis la touche [▼] pour que l'écran suivant apparaisse.

Vous pouvez choisir entre le nettoyage de toutes les têtes ou seulement celles du groupe A, du groupe B ou du groupe C ou seulement la tête gauche en pressant plusieurs fois la touche [▼].

Pressez la touche [ENTER] pour lancer le nettoyage des têtes ("medium").

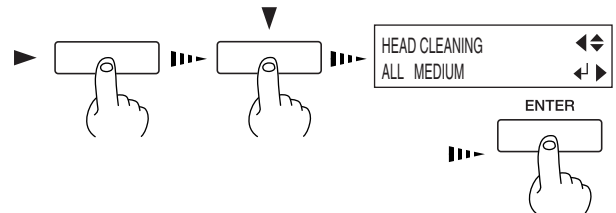

4 Lorsque le nettoyage des têtes est terminé, effectuez un test d'impression pour vérifier le résultat.



Si plusieurs nettoyages en mode POWERFUL ne corrigent pas le problème

Si plusieurs nettoyages effectués en mode [POWERFUL] ne corrigent pas les problèmes de points manquants, utilisez le kit de nettoyage fourni. Pour de plus amples informations sur l'usage de ce kit de nettoyage, reportez-vous au § suivant, "Utilisation du kit de nettoyage".

5-2 Utilisation du kit de nettoyage

Le nettoyage à l'aide du kit doit être effectué si le nettoyage automatique et le nettoyage forcé à partir du menu [HEAD CLEANING] ne donnent pas de bons résultats. Enlevez tout amalgame d'encre ou de poussière autour des têtes d'impression, pouvant être la cause des blancs ou des coulures d'encre sur l'image. Nous vous recommandons également d'effectuer un nettoyage périodique à l'aide du kit de nettoyage pour éviter de tels problèmes à l'impression.

Si le problème persiste même après avoir effectué un nettoyage à l'aide du kit, ou si le kit de nettoyage est utilisé, contactez votre revendeur agréé Roland DG Corp. ou le service après-vente Roland DG Corp.

Les têtes font partie des pièces consommables. Leur durée de vie est de six milliards de jets par buse.

Notice

Avant de procéder au nettoyage, lisez entièrement et attentivement ce paragraphe pour vous familiariser avec les procédures, vous devrez ensuite effectuer les opérations rapidement et avec précision.

Le nettoyage s'effectue alors que les têtes sont dégagées du circuit d'encre, aussi le nettoyage doit-il être terminé avant que les têtes ne commencent à sécher. Il est conseillé de terminer un nettoyage en trente minutes au plus.

S'il apparaît que les opérations de nettoyage risquent de durer plus de trente minutes, arrêtez les opérations de nettoyage et suivez ces instructions.

1. Remettez le capot en place et resserrez les vis.
2. Pressez la touche [ENTER]. (Le nettoyage des têtes d'impression est lancé.)
3. Reprenez le nettoyage à l'aide du kit.

Nettoyage à l'aide du kit

- 1** Mettez sous tension à l'aide de l'interrupteur secteur principal situé à l'arrière de la machine.

Ne chargez pas le matériau pour le moment.

- 2** Tout en maintenant enfoncée la touche [CLEANING], engagez la touche [POWER].

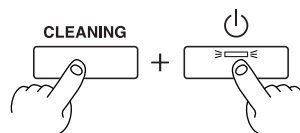

- 3** Pressez les touches [▲] puis [▼] pour choisir le mode de nettoyage.



- 4** Pressez la touche [ENTER].

L'écran représenté sur la figure apparaît et le chariot d'impression se déplace au milieu du capot de gauche.

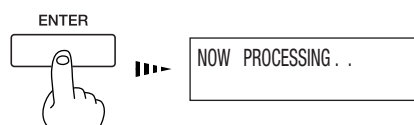

- 5** Vérifiez que l'écran représenté sur la figure est affiché, puis enlevez les quatre vis et ouvrez les capots gauche et droit.



Notice

Faites attention à ne pas laisser tomber les capots en les manipulant, ils risqueraient de se casser.

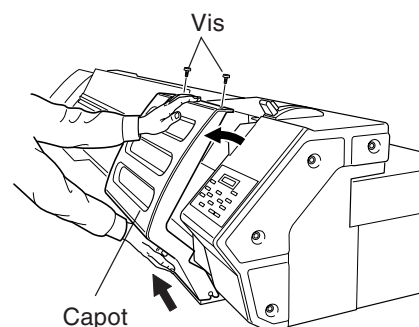

- 6 Pour éliminer l'électricité statique de votre corps, touchez l'endroit montré sur la figure.

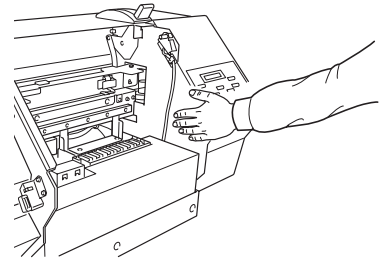

- 7 Nettoyez les têtes et la zone tout autour d'elles sur le côté gauche de la machine. Utilisez un bâtonnet de nettoyage pour retirer les résidus des supports métalliques des têtes et des parties en plastique de chaque côté des têtes.

! Notice

Veillez à utiliser les bâtonnets spécialement fournis, n'utilisez pas de coton-tiges.
Ne pas toucher à la surface des buses des têtes.

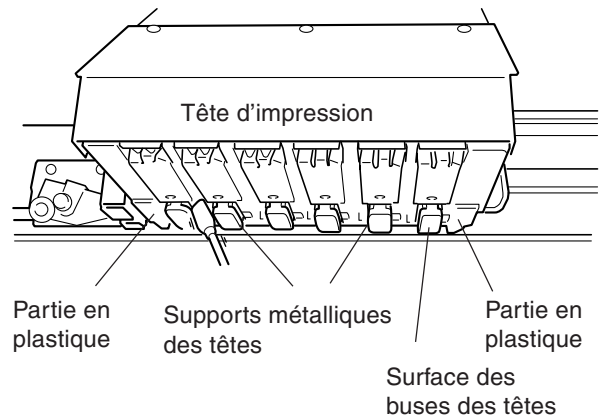

- 8 Nettoyez la surface des supports métalliques sur le côté gauche de la machine. Utilisez un bâtonnet de nettoyage pour retirer les amalgames de poussière et d'encre de la surface des supports métalliques.

S'il y a de la poussière sur les éponges, enlevez-la avec un bâtonnet.

🔑 Point

Faites particulièrement attention les poussières fibreuses ayant tendance à s'incruster sur les têtes.

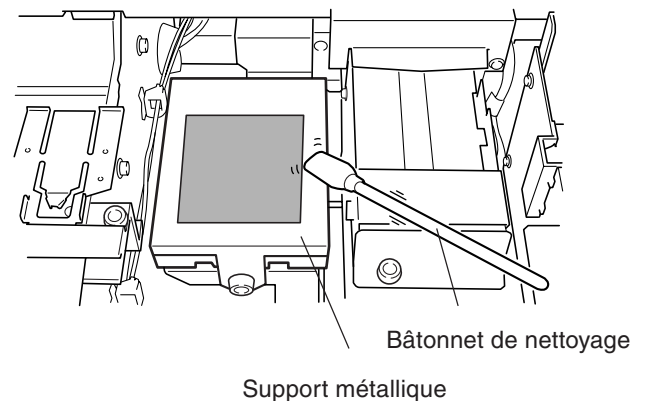

- 9 Nettoyez les capsules en caoutchouc et tout autour de celles-ci. Utilisez un bâtonnet de nettoyage pour retirer les amalgames de poussière et d'encre de la surface de ces capsules.

S'il y a de la poussière sur les éponges, enlevez-la avec un bâtonnet.

! Notice

Si elles ne sont pas sales, ne touchez pas aux éponges situées à l'intérieur des capsules en caoutchouc.

Lorsque vous enlevez la saleté adhérent aux éponges situées à l'intérieur du système d'encre, frottez l'éponge doucement à l'aide d'un bâtonnet de nettoyage. En frottant trop fort vous risquez d'endommager la surface de l'éponge.

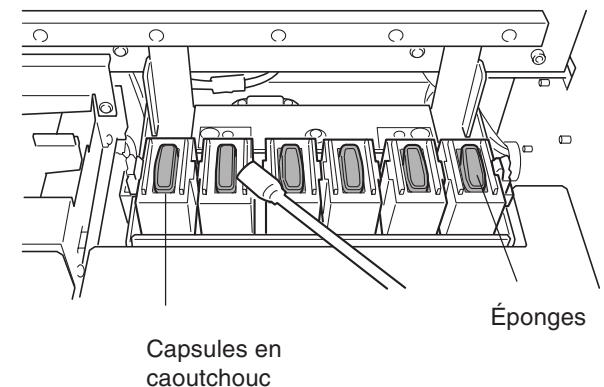

Voir page suivante

- 10** Nettoyez la languette de nettoyage. Utilisez un des bâtonnets fournis pour retirer les amalgames de poussière et les résidus de la languette de nettoyage.



Point

Remplacement de la languette de nettoyage

Si le message [REPLACE WIPER] apparaît sur l'écran, il faut remplacer la languette de nettoyage par une neuve. En règle générale, ce message apparaît lorsque le nettoyage a été effectué 500 fois (avec [ALL] sélectionné pour le nettoyage des têtes). Pour de plus amples informations sur le remplacement de la languette de nettoyage, voir le § "5-3 Remplacement de la languette de nettoyage".

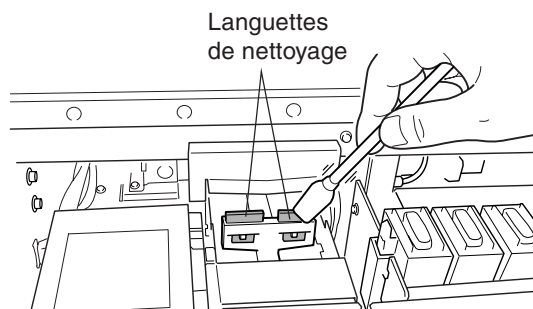

- 11** Remettez en place les capots gauche et droit et fixez-les fermement à l'aide des vis.

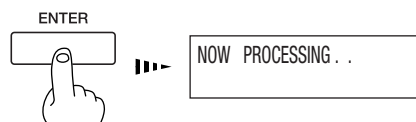
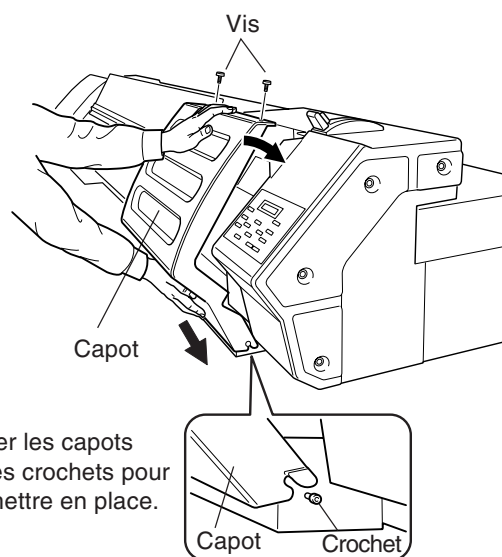

- 12** Pressez la touche [ENTER].
L'écran représenté sur la figure apparaît, les têtes d'impression retournent en position d'attente, et le nettoyage des têtes démarre automatiquement. Lorsqu'il est terminé, éteignez l'alimentation auxiliaire de la machine (touche [POWER]).

- 13** Appuyez de nouveau sur la touche [POWER] pour allumer l'alimentation auxiliaire.

- 14** Chargez le matériau, et effectuez un test d'impression.
Examinez les résultats du test et vérifiez que tous les points sont imprimés correctement. Si nécessaire, effectuez un nouveau nettoyage des têtes jusqu'à obtenir une impression propre et nette.

5-3 Remplacement de la languette de nettoyage

Si le message représenté sur la figure apparaît, remplacez la languette de nettoyage par une neuve.

TIME FOR
WIPER REPLACE ↵

MAINTENANCE
WIPER REPLACE ↵

- 1 Suivez les étapes 1 à 3 du § "5-2 Nettoyage à l'aide du kit" afin de faire apparaître l'écran représenté sur la figure ci-contre.
- 2 Suivez les étapes 4 à 6 du § "5-2 Nettoyage à l'aide du kit" pour enlever le capot de droite.
- 3 A l'aide des pinces, saisissez la partie inférieure de la languette de nettoyage et retirez-la du crochet.

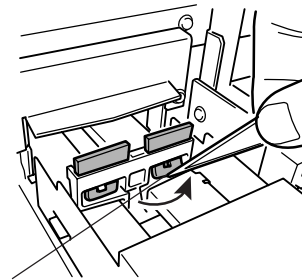

Partie inférieure de la languette de nettoyage

- 4 Enlevez la languette de nettoyage.

Point

La languette de nettoyage est composée d'une surface en plastique et d'une surface en feutre. Mettez-la en place de sorte que la surface en plastique soit tournée vers l'avant.

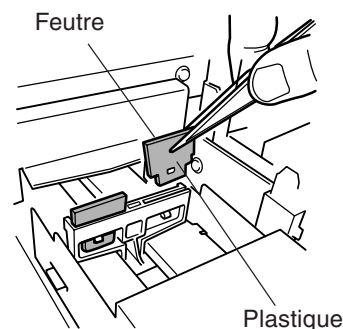

- 5 Installez la nouvelle languette.
Utilisez les pinces pour appuyer sur l'endroit indiqué sur la figure afin d'engager la languette de nettoyage dans le crochet.

Notice

Lors de l'installation de la languette de nettoyage, veillez à bien l'engager dans le crochet. Si la languette de nettoyage n'est pas bien accrochée, elle risque de tomber en cours d'opération. Utilisez les pinces fournies pour installer et enlever la languette de nettoyage.

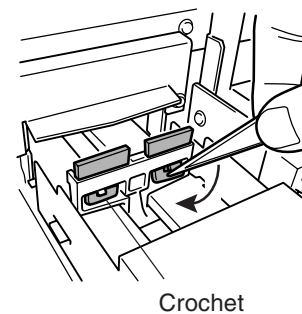

- 6 Suivez les étapes 11 à 13 du § "5-2 Nettoyage à l'aide du kit" pour remettre en place le capot de droite puis effectuez un test d'impression.

5-4 Autres tâches d'entretien



Lors du nettoyage de la machine, il faut attendre environ 30 minutes ou plus après l'avoir mise hors tension, afin que la température du plateau baisse suffisamment.

Il y a un risque de brûlure.



Ne jamais nettoyer avec des solvants (tels que du benzène ou des diluants).

Vous risqueriez de provoquer un incendie.



Notice

- Lorsque vous nettoyez la machine autrement qu'avec un bâtonnet de nettoyage, éteignez toujours l'interrupteur secteur principal. Avant d'éteindre cette alimentation principale, pressez la touche [POWER] pour éteindre l'alimentation auxiliaire.
- Ne lubrifiez jamais les mécanismes.
- N'employez jamais de solvants tels que du benzène ou un diluant quelconque.
- Nettoyez périodiquement le plateau, les roulettes, la bande réfléchissante et les pinces de maintien du matériau. Des amalgames de poussière peuvent salir le matériau imprimé et rendre impossible la détection correcte de la laize du matériau.
- Ne touchez pas les têtes d'impression et ne laissez pas celles-ci entrer en contact avec quoi que ce soit d'autre que de l'encre.

La machine et l'intérieur du capot avant peuvent être salis par l'encre au cours des impressions. Les méthodes de nettoyage décrites ici permettent de poursuivre l'impression sans affecter le matériau imprimé ni la machine.

Nettoyage extérieur

Utilisez un chiffon humidifié avec de l'eau et bien essoré et frottez délicatement pour nettoyer. Frottez la façade de commande et l'afficheur avec délicatesse à l'aide d'un chiffon propre, sec et doux.

Nettoyage du plateau

Utilisez un chiffon humidifié avec de l'eau et bien essoré et frottez délicatement pour nettoyer.

Pour éliminer les résidus de découpe du plateau, utilisez une brosse douce du commerce pour balayer vers l'avant. Ne pas utiliser de brosse métallique.

Nettoyage des galets d'entraînement

Utilisez une petite brosse du commerce pour retirer la poussière et autre débris.

Tout élément adhérent aux galets peut empêcher le maintien en place précis et fiable du matériau.

Nettoyage des roulettes

Utilisez un chiffon humidifié avec de l'eau et bien essoré et frottez délicatement pour nettoyer.

Nettoyage de la bande réfléchissante

Si cette bande se salit, utilisez un chiffon doux humidifié avec de l'eau et bien essoré et frottez délicatement pour la nettoyer.

Nettoyage du capot avant

Utilisez un chiffon humidifié avec de l'eau et bien essoré et frottez délicatement pour nettoyer.

Nettoyage des pinces de maintien latéral du matériau

S'il y a des amalgames d'encre et de poussière, humidifiez un chiffon avec du détergent neutre dilué, essorez-le bien, et frottez délicatement pour nettoyer leur surface.

5-5 Comment vider l'encre usagée

Le récipient servant de flacon de vidange est muni d'une fenêtre afin de pouvoir déterminer quand l'encre évacuée doit être jetée.

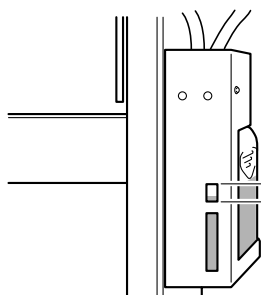

Lorsque l'encre évacuée arrive à cette hauteur, videz le flacon.
Si l'encre évacuée dépasse ce niveau, elle risque de se répandre lorsque le flacon sera manipulé.

Videz l'encre du flacon comme décrit ci-dessous.

Notice

L'encre usagée est un produit inflammable contenant des ingrédients toxiques. Il ne faut ni incinérer cette encre ni la jeter dans une poubelle ordinaire... et encore moins la jeter dans un système d'évacuation des eaux usées (évier, égout) ou dans une rivière ; cela aurait un impact néfaste sur l'environnement.

Procédure pour vider l'encre usagée

- 1** Pressez la touche [POWER] pour éteindre l'alimentation auxiliaire.

Le témoin POWER s'éteint

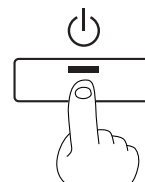

- 2** Retirez le flacon de vidange.

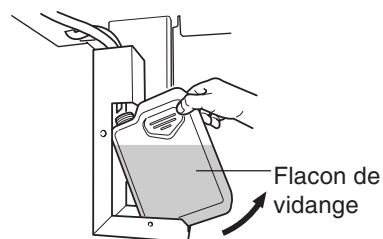

- 3** Jetez proprement l'encre évacuée, en respectant la réglementation et les lois en vigueur.

Point

Si de l'encre se répand sur vos mains ou vos vêtements, lavez-les dès que possible. Les taches d'encre seront plus difficiles à enlever si elles ont le temps de s'imprégner.

5-6 Comment remplacer la lame du massicot

 **Ne pas toucher la lame du massicot avec les doigts.**
Une négligence à ce niveau pourrait provoquer des blessures.

 **Ne pas toucher le panneau de commande pendant le nettoyage des têtes ou d'autres pièces.**
Le chariot d'impression peut bouger et causer des blessures.

Notice

Ne pas toucher au chariot d'impression. Celui-ci est automatiquement déplacé par les commandes de menu.

Si la machine reste pendant un temps prolongé avec son chariot d'impression repoussé hors de sa position habituelle, il peut se produire un encrassement des têtes ou les têtes d'impression peuvent être endommagées.

Si la lame du massicot est usée, remplacez-la par la lame de rechange.

1 Pressez la touche [MENU] puis la touche [▼] pour faire apparaître l'écran suivant.

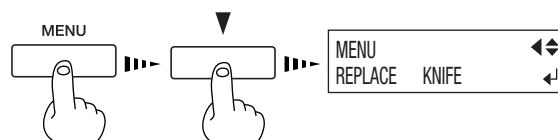

2 Pressez la touche [ENTER] pour faire apparaître l'écran suivant.

Lorsque l'écran représenté sur la figure apparaît, le chariot d'impression se déplace simultanément vers la gauche.



3 Ouvrez le capot avant, puis enlever le massicot.

Point

Si la lame reste dans le chariot d'impression, utilisez les pinces du kit de nettoyage pour l'enlever.

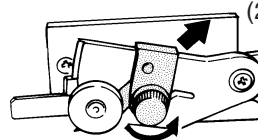

(2) Saisissez la vis et tirez-la doucement dans le sens indiqué par la flèche.

(1) Desserrez la vis jusqu'à ce qu'elle ressorte.

4 Mettez en place la lame neuve.

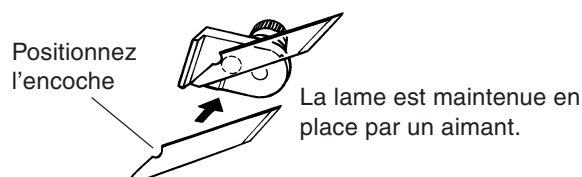

Positionnez l'encoche

La lame est maintenue en place par un aimant.

5 Installez le massicot.

6 Refermez le capot avant et pressez la touche [ENTER].

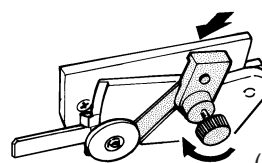

(1) Saisissez la vis et insérez-la doucement dans l'encoche.

(2) Resserrez la vis.

5-7 Déplacement de la machine

Préparatifs au déplacement et réinstallation

Avant de déplacer la machine, vous devez évacuer complètement l'encre qui se trouve à l'intérieur et bloquer les têtes d'impression à l'aide des cales pour les protéger. Si vous tentez de déplacer la machine sans prendre d'abord ces précautions vous risquez de provoquer des fuites d'encre et d'endommager les composants internes, notamment les têtes. Cette opération nécessite quatre cartouches de nettoyage SOL INK NEUVES. Ayez-les sous la main avant de commencer.

! Notice

Utilisez exclusivement des cartouches de nettoyage SOL INK. L'usage d'un autre type de cartouches peut provoquer des pannes.

Lorsque vous devez déplacer la machine, effectuez d'abord un nettoyage des têtes. Le nettoyage des têtes nécessite quatre cartouches de nettoyage. Chacune d'elles peut effectuer trois nettoyages.

N'inclinez pas trop fortement la machine pendant son transport. De l'encre ou du fluide de vidange restant dans la machine pourrait se répandre, et provoquer des pannes ou des dysfonctionnements.

Manipuler la machine avec précautions lors de son déplacement, maintenez-la droite et évitez qu'elle ne heurte d'autres objets.

1. Évacuer l'encre et nettoyer l'intérieur.

- 1** Pressez la touche [MENU] puis plusieurs fois la touche [▼] pour sélectionner [INK CONTROL].



- 2** Pressez la touche [▶]. Puis pressez la touche [▼] plusieurs fois pour sélectionner [HEAD WASH].

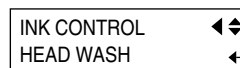

Pressez la touche [ENTER].

- 3** Videz l'encre évacuée du flacon de vidange. Remettez en place le flacon de vidange puis pressez la touche [ENTER].



Veillez à jeter l'encre usagée. Pour de plus amples informations sur la manière de procéder, reportez-vous au § "5-5 Comment vider l'encre usagée".

- 4** Suivez les instructions à l'écran pour insérer et enlever les cartouches.

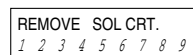

Enlever la cartouche d'encre dont le numéro clignote.

L'évacuation de l'encre et le nettoyage durent plusieurs minutes. Lorsque le processus est terminé, l'alimentation secondaire s'éteint.

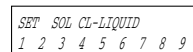

Insérer la cartouche de nettoyage dont le numéro clignote.

Cette procédure nécessite quatre cartouches de nettoyage neuves.

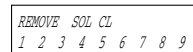

Enlever la cartouche de nettoyage dont le numéro clignote.

- 5** Éteignez l'alimentation principale.

2. Bloquez les têtes d'impression.

- 1** Enlevez le flacon de vidange et jetez l'encre collectée. (Reportez-vous au § "5-5 Comment vider l'encre usagée".)
Retirez le tube d'évacuation du support du flacon et remettez le raccord.
- 2** Relevez le levier de chargement vers l'arrière.
- 3** Bloquez les têtes d'impression à l'aide de la cale.
Pour de plus amples informations sur la manière de procéder, dans le § "1-3 Assemblage et Installation" reportez-vous à "Étape 4 : Retirer les protections".
- 4** Enlevez le rouleau de matériau de l'imprimante.
Si nécessaire, enlevez aussi les collerettes, les bras gauche et droit, ainsi que le stand.
La machine est prête à être déplacée.

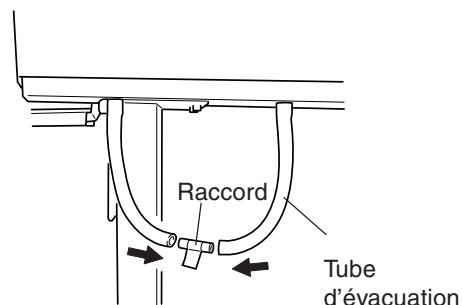

3. Déplacez la machine immédiatement et remplissez-la à nouveau.

- 1** Une fois les préparatifs terminés, déplacez la machine aussi rapidement que possible.
- 2** Réinstallez-la immédiatement et faites le plein d'encre sans tarder.
Pour la réinstaller et la remplir, reportez-vous au chapitre "1-3 Assemblage et installation" et lisez jusqu'au chapitre "1-5 Première mise sous tension". Lorsque le remplissage est terminé, employez à nouveau quatre cartouches de nettoyage neuves.

Chapitre 6 :

Menus et touches

Ce chapitre contient un synoptique des menus et décrit le panneau de commande ainsi que les options de menu.

6-1 Synoptique des menus

Pour les détails concernant chacun des menus, voir le § “6-2 Description des menus”.

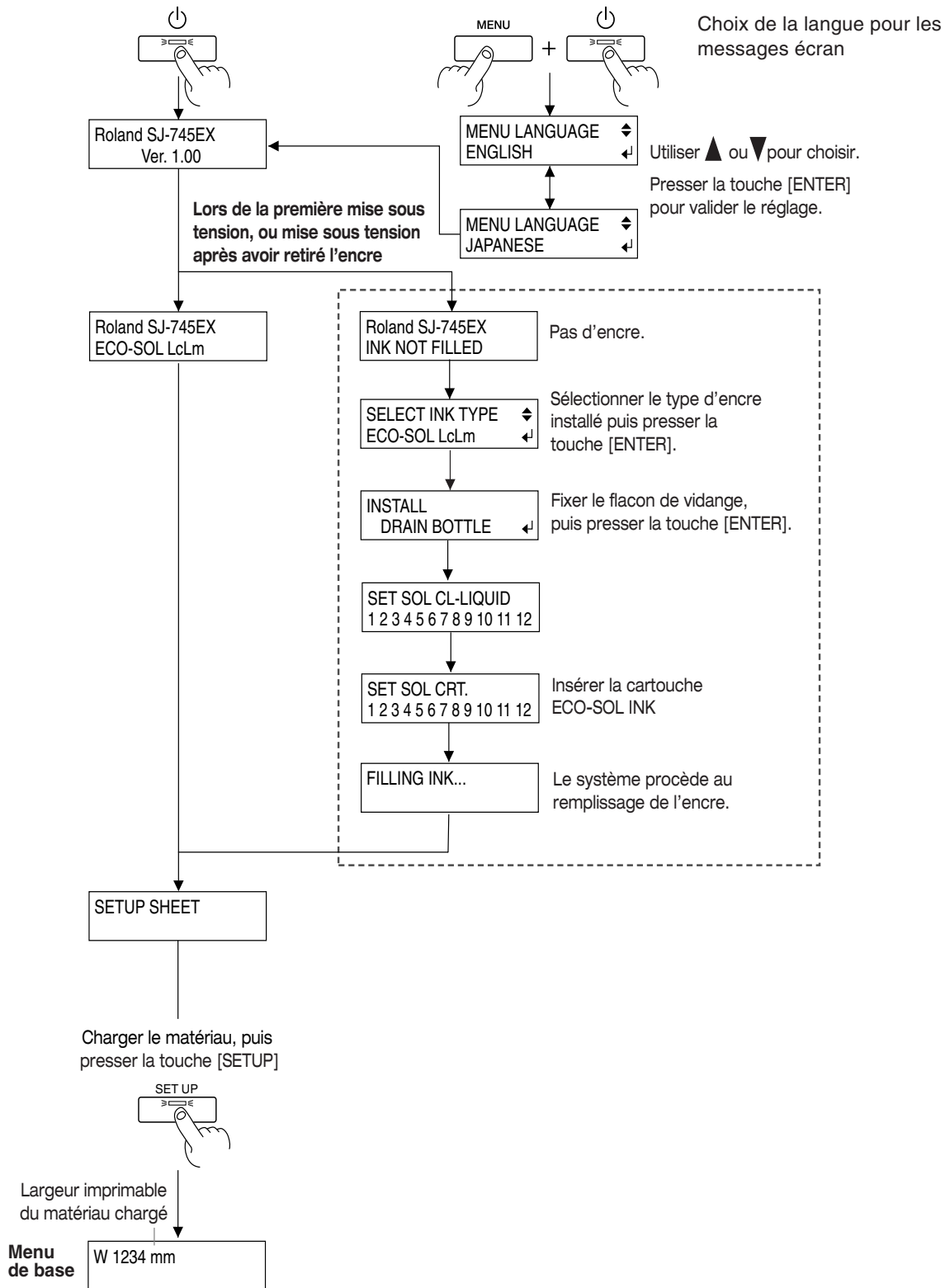

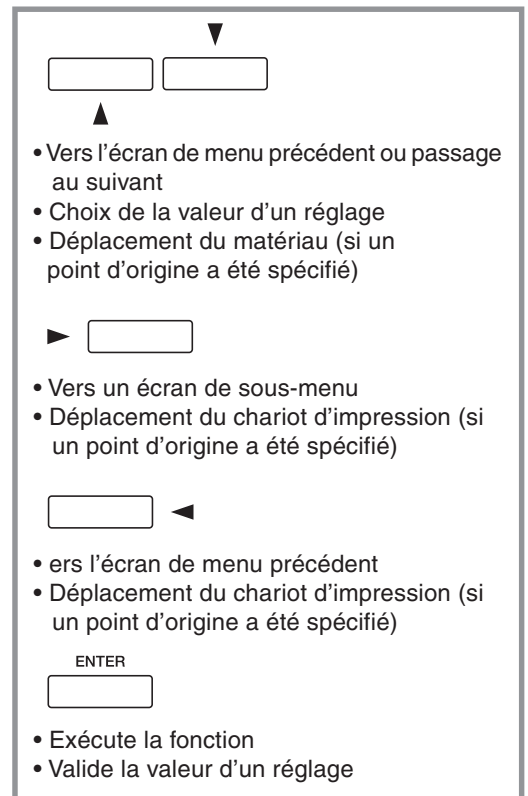
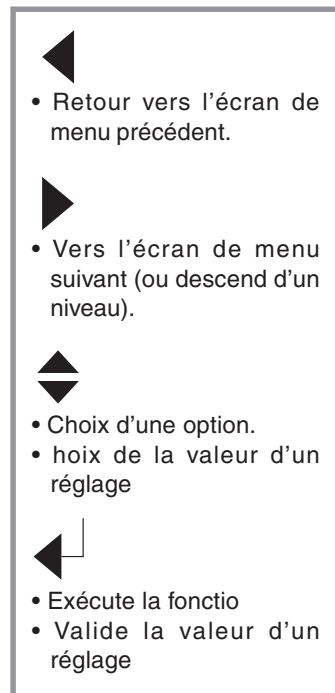
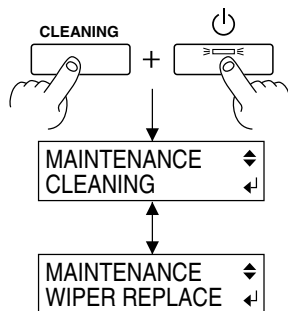
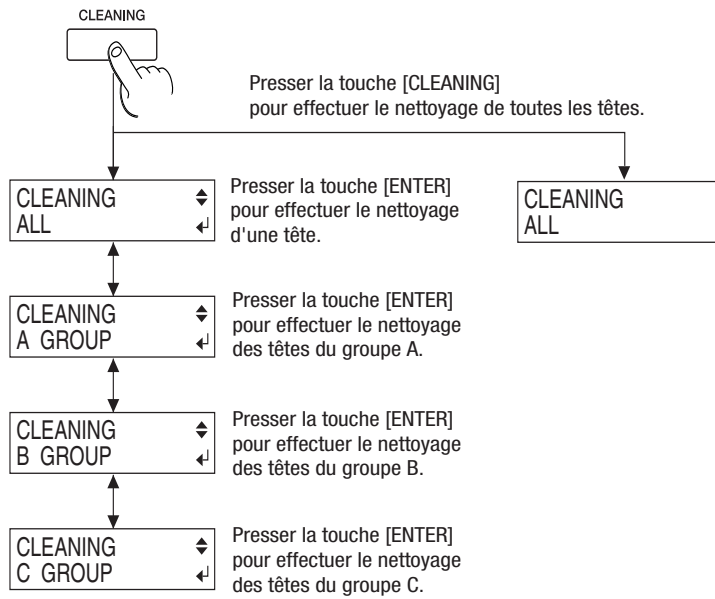

6-1 Synoptique des menus

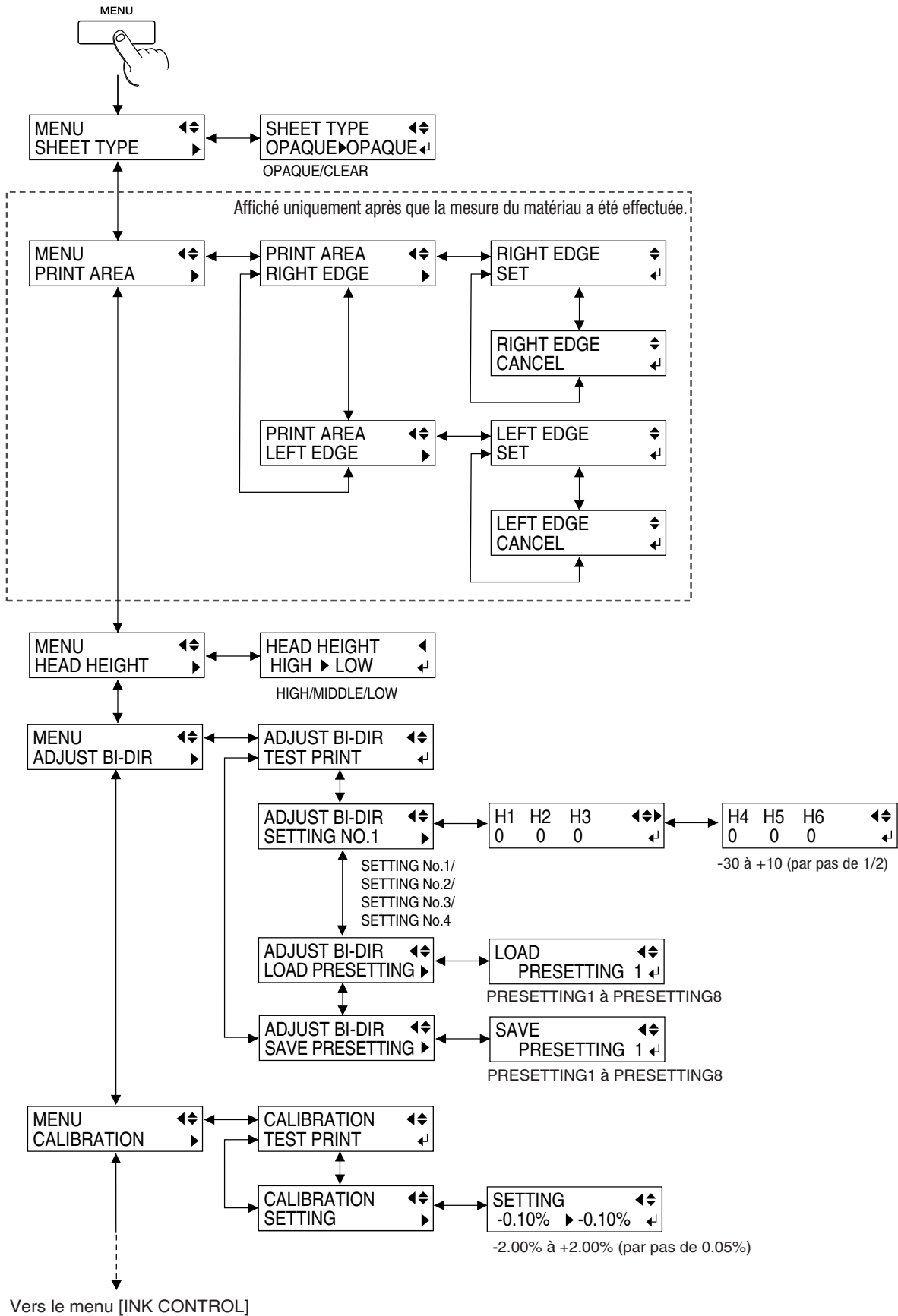

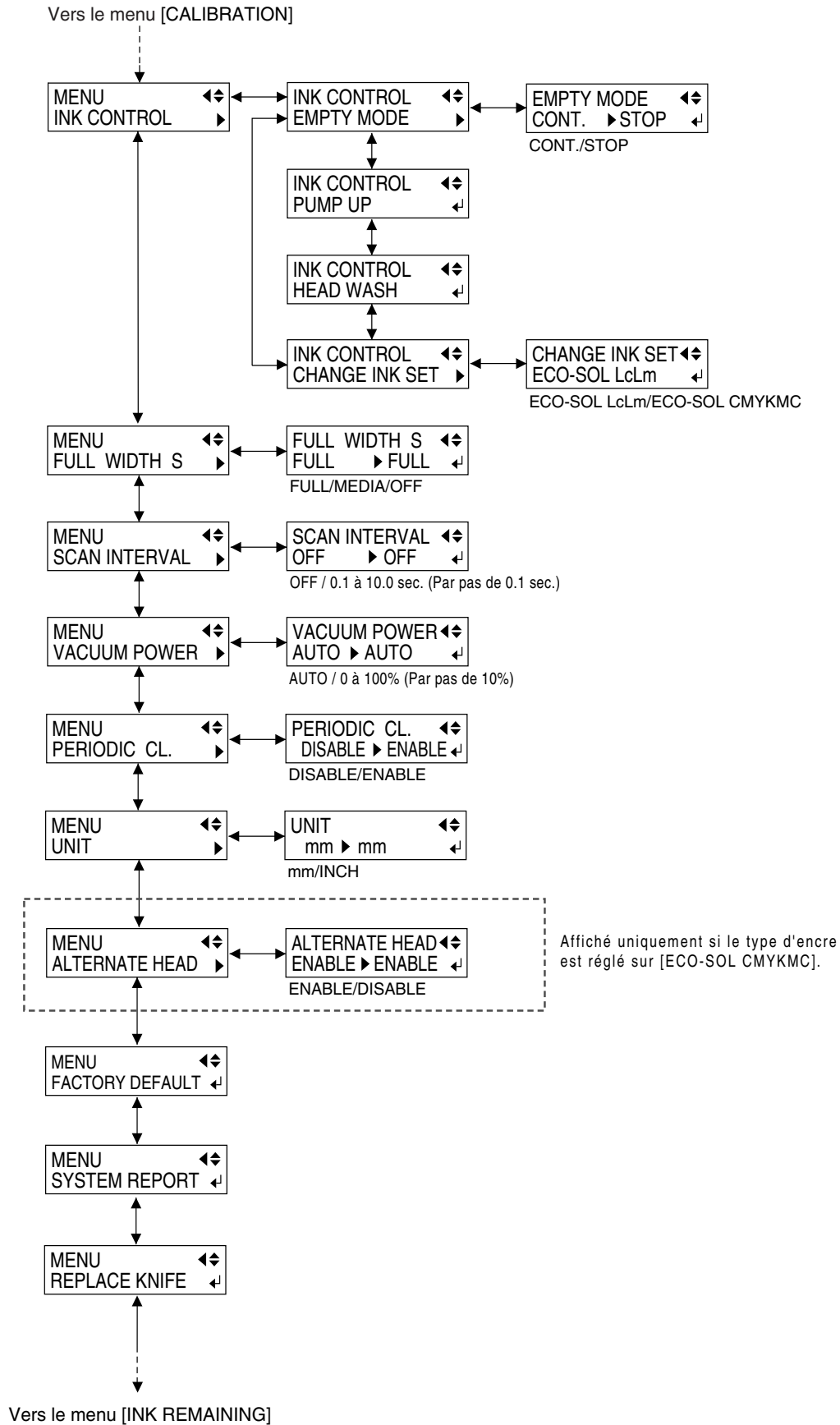

6-1 Synoptique des menus

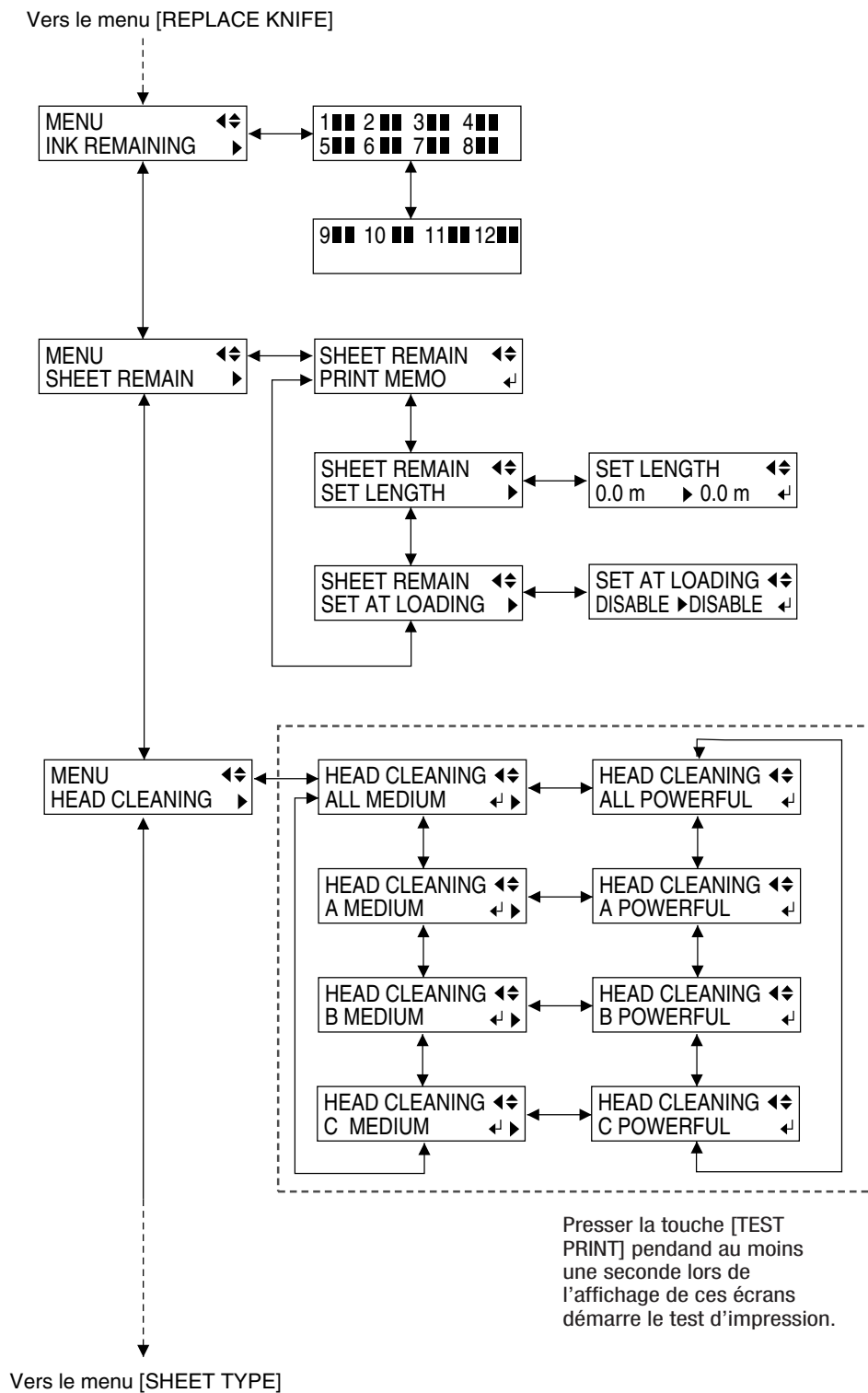

6-2 Description des menus





Menu de base	Sous-menu	Fonction	Valeurs	Valeur par défaut
SHEET TYPE	—	Sert à choisir entre un matériau transparent ou opaque. Sélectionnez [OPAQUE] si le matériau chargé sur la machine n'est pas transparent. Si vous travaillez sur un matériau transparent ou si la zone d'impression ne peut pas être détectée, sélectionnez [CLEAR]. Pour de plus amples informations, voir le § "3-5 Utilisation d'un matériau transparent"	OPAQUE/ CLEAR	OPAQUE
PRINT AREA	RIGHT EDGE LEFT EDGE	* Apparaît seulement si le matériau est correctement chargé. Définit la zone d'impression dans le sens gauche-droite (la direction du chariot) du matériau chargé. Avec un matériau transparent, la détection automatique de la laize du matériau n'est pas effectuée. Dans ce cas, utilisez le menu [PRINT AREA] pour spécifier la zone d'impression dans le sens gauche-droite. Même si vous travaillez sur un matériau opaque, cette option peut servir à définir une zone d'impression spécifique. Pour de plus amples informations, voir le § "4-3 Réglage du point de départ de l'impression -- Spécifier un point dans le sens de l'avancée".	—	—
HEAD HEIGHT		Règle la hauteur des têtes d'impression. Pour faire ce réglage, afficher ce menu, puis actionner le levier sur le côté du chariot d'impression. Pour de plus amples informations, voir le § "2-2 Chargement du matériau -- Chargement d'un matériau épais".	HIGH/MID- DLE/LOW	MIDDLE
HEAD CLEANING	ALL MEDIUM A MEDIUM B MEDIUM C MEDIUM ALL POWERFUL A POWERFUL B POWERFUL C POWERFUL	Si l'impression présente un problème, procédez au nettoyage des têtes. Comme les nettoyages usent les têtes et consomment de l'encre, ils ne doivent être effectués que s'ils sont absolument nécessaires. Particulièrement, un nettoyage en mode [POWERFUL] qui use plus la tête et consomme davantage d'encre. [ALL MEDIUM]/[A MEDIUM]/[B MEDIUM]/[C MEDIUM]: Effectuent un nettoyage des têtes d'impression. Après le nettoyage, effectuez un test d'impression pour être sûr qu'il n'y a plus de problème de qualité de l'impression. Normalement, le nettoyage des têtes est effectué en appuyant sur la touche [CLEANING]. [ALL POWERFUL]/[A POWERFUL]/[B POWERFUL]/[C POWERFUL]: A utiliser quand un nettoyage en mode [NORMAL] répété plusieurs fois n'a pas réussi à restaurer les qualités d'impression. Après le nettoyage, effectuez un test d'impression pour vous assurer qu'il n'y a plus de problème quant à la qualité d'impression. Pour en savoir plus, lisez les § "2-3 Impression -- Effectuer un test d'impression" et "5-1 Nettoyage des têtes d'impression".	—	—
INK CONTROL	EMPTY MODE PUMP UP HEAD WASH CHANGE INK SET	[EMPTY MODE]: Lorsqu'il est nécessaire de remplacer une cartouche d'encre en cours d'impression, ce réglage détermine si l'impression continue ou s'arrête. Ce réglage est utile lorsqu'une cartouche d'encre ne peut pas être changée immédiatement durant l'impression, notamment en cas de fonctionnement sans surveillance la nuit. [CONT.] Permet la poursuite de l'impression sans mise en pause, même s'il est nécessaire de changer la cartouche. L'impression se poursuit avec le peu d'encre restant, aussi y-a-t-il un risque que l'image imprimée vienne à manquer d'encre. En général, il est possible d'imprimer encore environ 1 m ² après l'apparition de ce message, bien que cette valeur puisse grandement varier en fonction de la quantité d'encre nécessaire pour une image. L'impression continue uniquement pour les données en cours d'impression. La procédure d'impression s'arrête après la fin de cette image. [STOP] provoque une interruption immédiate lorsqu'il est nécessaire de changer une cartouche. L'impression reprend après remplacement de la cartouche. Veuillez noter toutefois que les couleurs d'une image ainsi interrompue peuvent ne plus parfaitement correspondre. Lors d'une impression longue, veillez à remplacer les cartouches afin qu'elles contiennent suffisamment d'encre. [PUMP UP]: Vidange l'encre des têtes d'impression. [HEAD WASH]: Rince les têtes d'impression à l'aide de cartouches de nettoyage optionnelles. Pour plus d'informations, voir le § "5-7 Déplacement de la machine". [CHANGE INK SET]: Effectue un nettoyage des têtes [HEAD WASH] et un remplissage [FILL INK]. A utiliser pour changer de type d'encre. Avant de lancer le processus, choisissez le type d'encre que vous prévoyez d'utiliser ensuite. Pour de plus amples informations, voir le § "4-9 Changer de type d'encre".	[EMPTY MODE] C O N T . / STOP [CHANGE INK SET] E C O - S O L LcLm/ E C O - S O L CMYKMC	[EMPTY MODE] STOP





6-2 Description des menus

Menu de base	Sous-menu	Fonction	Valeurs	Valeur par défaut
ADJUST BI-DIR	TEST PRINT SETTING NO.1 SETTING NO.2 SETTING NO.3 SETTING NO.4 LOAD PRESETTING SAVE PRESETTING	Ajuste le décalage produit par l'impression bidirectionnelle. Doit être réglé à nouveau lorsque vous changez de type de matériau ou ajustez la hauteur de la tête. [TEST PRINT]: Ce menu sert à vérifier le réglage. [SETTING NO.1], [SETTING NO.2], [SETTING NO.3], [SETTING NO.4] : Définit la valeur de correction. [LOAD PRESETTING] : Charge en mémoire les valeurs de correction sauvegardées dans les mémoires 1 à 8. [SAVE PRESETTING] : Sauvegarde les valeurs de correction des réglages N°1 à 4 dans les mémoires [PRESETTING 1] à [PRESETTING 8]. Vous pouvez sauvegarder huit valeurs différentes.	[SETTING NO. 1] , [SETTING NO. 2] , [SETTING NO. 3] , [SETTING NO.4] -30 à +10 (Par pas de 1/2)	0
CALIBRATION	TEST PRINT SETTING	Corrige les erreurs d'avancée en fonction du type de matériau. Il faut faire ce réglage lorsque vous devez remplacer le matériau par un autre. Faites ce réglage à nouveau lorsque des bandes horizontales sont clairement visibles à l'impression. [TEST PRINT]: Ce menu sert à vérifier le réglage. [SETTING]: Définit la valeur de correction. Si vous pouvez corriger les erreurs d'avancée des roulettes depuis l'ordinateur, c'est le réglage effectué depuis l'ordinateur qui sera prioritaire. Pour plus d'informations, voir le § "4-6 Corrections avant impression -- Correction de l'avancée".	-2.00% à +2.00% (Par pas de 0.05%)	0.00%
FULL WIDTH S	—	Règle l'ampleur du mouvement du chariot d'impression lors de l'impression. L'usage de cette fonction peut améliorer la qualité d'impression en maintenant une vitesse uniforme de l'avance du matériau. Par contre, l'impression peut prendre plus de temps. Si la rampe de chauffe est utilisée, il faut régler cette option de menu sur [FULL]. [FULL] : L'ampleur du mouvement du chariot d'impression est toujours de la totalité de la laize. [MEDIA] : L'ampleur change en fonction de la laize du matériau. [OFF] : L'ampleur change en fonction des données.	FULL/ MEDIA/OFF	FULL
SCAN INTERVAL	—	Règle le temps de séchage de l'encre. Si vous constatez des trainées d'encre, réglez une durée plus longue pour améliorer la qualité d'impression.	OFF/ 0.1 à 10.0 sec (Par pas de 0.1 sec)	OFF
VACUUM POWER	—	Règle la force d'aspiration du ventilateur installé sous le plateau afin que le matériau reste en contact. Régalez cette valeur si le matériau gondole à cause de la chaleur ou adhère au plateau. Une valeur plus élevée augmentera la force d'aspiration, mais fera baisser la température du plateau, le matériau peut avoir des difficultés à chauffer. [AUTO]: La force d'aspiration est réglée automatiquement en fonction de la laize du matériau . [0 à 100%] (par pas de 10%): La force d'aspiration reste constamment à la valeur réglée.	AUTO/ 0 à 100% (Par pas de 10%)	AUTO
PERIODIC CL.	—	Sépcifie si le nettoyage automatique pendant l'impression est activé ou pas. Régulé sur [ENABLE], le nettoyage automatique est effectué pendant l'impression, ce qui améliore la qualité mais ralentit les opérations d'impression. Plus la température est basse dans la zone de travail, plus le nettoyage automatique sera exécuté souvent. De plus, comme l'impression est temporairement interrompue pendant le nettoyage automatique, des bandes horizontales peuvent se produire pendant l'impression.	DISABLE/ ENABLE	DISABLE
UNIT	—	Sélectionne l'unité de mesure de la laize, millimètres ou pouces (inch), qui sera affichée dans le menu principal après installation du matériau. Quand l'affichage en pouces est utilisé, les valeurs sont arrondies au premier chiffre après le point décimal.	mm/INCH	mm

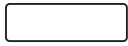
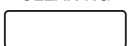
Menu de base	Sous-menu	Fonction	Valeurs	Valeur par défaut
SYSTEM REPORT	—	Imprime l'état actuel des réglages et autres informations propres au système.	—	—
REPLACE KNIFE	—	Vous avertit qu'il est nécessaire de remplacer la lame du massicot.	—	—
ALTERNATE HEAD	—	Ce réglage détermine si la priorité est donnée à un usage plus efficace de l'encre ou à la qualité d'image. Il n'est affiché que si quatre couleurs d'encre sont employées (cyan, magenta, jaune et noir). Ce réglage n'est valable qu'avec quatre couleurs d'encre et si une impression bidirectionnelle est effectuée. De plus, certains modes d'impression rapides ne seront pas affectés par ce réglage. S'il est réglé sur [ENABLE], l'encre est utilisée de façon plus efficace, sans toutefois trop sacrifier la qualité d'image. S'il est réglé sur [DISABLE], la priorité est donnée à la qualité d'image.	ENABLE/ DISABLE	ENABLE
FACTORY DEFAULT	—	Ramène tous les réglages de menu à leur valeur d'origine à la sortie d'usine. Pour plus d'informations sur les valeurs par défaut des différents réglages, consultez la colonne "Valeur par défaut" pour chaque réglage de menu dans cette section.	—	—
INK REMAINING	—	Affiche la quantité d'encre restant disponible dans chacune des cartouches d'encre installées. Moins il y a de blocs ("■"), moins il y a d'encre. * Si une cartouche d'encre entamée est retirée et réinstallée, ou si vous installez une cartouche d'encre déjà entamée, la machine considère que c'est une cartouche neuve, et l'affichage d'encre restant n'est plus fidèle. Pour plus d'informations, voir "4-2 Vérifier le niveau d'encre".	—	—
SHEET REMAIN	SET LENGTH	Permet d'afficher combien il reste de matériau. Après avoir spécifié la quantité de matériau restant, celle-ci est affichée dans le menu base jusqu'à ce qu'elle atteigne zéro. Si vous changez de configuration, par ex. en enlevant le matériau ou en relevant le levier de chargement, cette valeur se mettra à clignoter sur l'écran. La quantité de matériau restant n'est pas automatiquement mise à jour lorsque vous changez de matériau. Il faut refaire ce réglage à chaque fois que vous changez de matériau. Vous pouvez aussi faire en sorte que ce menu s'affiche automatiquement chaque fois que vous changez de matériau. La quantité de matériau restant qui est affichée est seulement une estimation, sa précision n'est pas assurée.	[SET LENGTH] 0.0 à 99.9 m (Par pas de 0.1 m)	[SET LENGTH] 0.0 m (non affiché)
	SET AT LOADING	S'il est réglé sur [ENABLE] le menu [SHEET REMAIN] sera automatiquement affiché à chaque fois que vous changerez de matériau et que son installation sera terminée. Il est alors impossible de passer à une autre opération tant que la quantité de matériau restant n'aura pas été réglée. C'est utile pour vous rappeler qu'il faut faire ce réglage à chaque changement du matériau. Toutefois, si vous le réglez sur [ENABLE], réglez aussi le menu [SHEET TYPE] sur [OPAQUE]. Si [SHEET TYPE] est réglé sur [CLEAR], le menu [SHEET REMAIN] n'est pas automatiquement affiché, cela dépend du réglage de [SET AT LOADING].	[SET AT LOADING] ENABLE/ DISABLE	[SET AT LOADING] DISABLE
	PRINT MEMO	Imprime la quantité de matériau restant qui est affichée dans le menu base. Cela vous permet de noter la longueur de matériau qui a été utilisée. Imprimez cette valeur avant de changer de matériau, pour en conserver une trace et pouvoir l'utiliser pour refaire ce réglage la prochaine fois que vous utiliserez ce matériau. Notez toutefois, que l'impression suivante débutera au début de la portion où la quantité de matériau restant a été imprimée. Après avoir imprimé cette valeur, nous vous recommandons d'utiliser la touche [SHEET CUT] pour découper le matériau.		

6-3 Description des touches

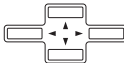
Touche	Menu de base	Fonction	Valeurs	Valeur par défaut
	—	Marche/Arrêt de l'alimentation secondaire. Quand la machine est sous tension, le témoin POWER s'allume.	—	—
	—	Détecte la présence et la laize du matériau et affiche le format imprimable. Le témoin SETUP clignote en cours de détection de la laize. Quand la mesure est terminée, le témoin SETUP s'allume en continu. Presser également cette touche pour retirer le matériau. Presser cette touche lorsqu'un des menus est affiché vous ramène à l'écran de base. (Dès lors, les réglages concernant le matériau ne peuvent plus être annulés.)	—	—
	—	Suspend l'impression. Le témoin PAUSE s'allume quand la machine est en mode Pause. Presser cette touche à nouveau pour quitter le mode Pause. Tenir enfoncée la touche [SETUP] durant environ une seconde quand la machine est en pause entraîne l'effacement des données en mémoire et l'annulation de la configuration du matériau.	—	—
	—	Définit le point de départ de l'impression dans le sens gauche-droite (direction du chariot). Pour plus d'informations, voir le § "4-3 Réglage du point de départ de l'impression -- Spécifier un point dans le sens de la largeur (gauche-droite)".	—	—
	—	Sert à valider une option, à exécuter une procédure ou à sauvegarder une valeur affichée.	—	—
	—	Maintenir la touche [TEST PRINT] pendant au moins une seconde alors que le témoin SETUP est allumé lance un test d'impression..	—	—
	—	Affiche le menu [HEAD CLEANING] permettant de procéder au nettoyage des têtes d'impression. Vous pouvez effectuer le nettoyage à tout moment. [ALL], [GROUP A], [GROUP B], ou [GROUP C]: Lance le nettoyage des têtes d'impression. Maintenir la touche pendant une seconde pour procéder au nettoyage de toutes les têtes. Après le nettoyage, effectuez un test d'impression afin d'être sûr qu'il n'y a plus de problèmes. Pour plus d'informations, voir le § "2-3 Impression -- Effectuer un test d'impression" et "5-1 Nettoyage des têtes d'impression".	—	—

Touche	Menu de base	Fonction	Valeurs	Valeur par défaut
SHEET CUT 	—	Presser et maintenir la touche [SHEET CUT] déclenche la découpe du matériau à l'emplacement actuel de la ligne de début d'impression. Pressez cette touche pour séparer du rouleau la portion qui a été imprimée. Vous ne pouvez pas utiliser le massicot alors que l'impression est en cours.	—	—
MENU 	—	Entrée dans le mode Menu. Quand un menu est affiché, les touches [▲] et [▼] vous donnent accès aux menus suivant et précédent, la touche [▶] vous amène à un sous-menu et la touche [◀] vous ramène à l'écran précédent.	—	—
	—	Déplacent le matériau et le chariot. Quand un menu est affiché, elles permettent de se déplacer parmi les options du menu.	—	—
MENU  	MENU LAN- GUAGE	Détermine la langue des messages affichés à l'écran. Vous pouvez choisir entre English (Anglais), et Japanese (Japonais).	ENGLISH/JAPA- NESE	ENGLISH

Chapitre 7 :

Que faire si...

Ce chapitre décrit les messages d'erreur pouvant apparaître sur l'écran et comment résoudre les problèmes pouvant survenir en cours d'opération.

7-1 Que faire si...

La machine ne fonctionne pas

Le courant n'arrive pas.

La machine est-elle sous tension (Interrupteur principal) ?

Si le courant n'arrive pas lorsque vous appuyez sur la touche [POWER], vérifiez que la machine est sous tension (interrupteur principal situé à l'arrière), puis pressez à nouveau la touche [POWER].

L'impression ne démarre pas lorsque des données sont envoyées.

Les réglages réseau sont-ils corrects ?

Vérifiez qu'il n'y a pas d'erreurs dans les réglages réseau. Pour en savoir plus sur la connexion en réseau, lisez le document "Roland PrintServer Network Settings Guide".

Le matériau a-t-il été chargé (le témoin SETUP est-il allumé)?

Si le témoin SETUP n'est pas allumé, assurez-vous que le matériau est chargé correctement et pressez la touche [SETUP] pour allumer son témoin lumineux.

Le menu de base est-il affiché ?

Si le menu de base n'est pas affiché, l'impression ne commence pas même si les données sont envoyées de l'ordinateur.

Menu de base

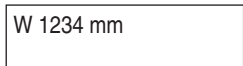

W 1234 mm

Le témoin PAUSE est-il allumé ?

Si la touche [PAUSE] a été pressée et que le témoin PAUSE est allumé, la machine est en mode Pause. Pour reprendre l'impression ou la découpe, pressez à nouveau la touche [PAUSE]. Le témoin PAUSE s'éteint et l'impression ou la découpe reprend.

Pour terminer l'impression ou la découpe, arrêtez d'abord la transmission des instructions d'impression ou de découpe venant de l'ordinateur à destination de la machine, puis pressez la touche [SETUP]. Tenez-la enfoncée environ une seconde. Cela vide la mémoire de la machine de toutes les instructions d'impression ou de découpe qui avaient déjà été envoyées par l'ordinateur à celle-ci, et l'impression ou la découpe est stoppée.

Y a-t-il suffisamment d'encre ?

Si des données d'impression sont envoyées alors que l'écran représenté sur la figure est affiché, un message apparaît et une alarme sonore retentit.

A ce moment-là, l'opération s'interrompt. Dès que la cartouche d'encre est remplacée par une neuve, l'impression reprend.

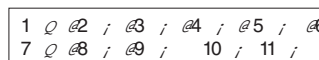

1 2 3 4 5 6
7 8 9 10 11

Cet écran indique que les cartouches n°1 et 7 sont vides.

La laize du matériau n'est pas détectée, même si la touche [SETUP] est pressée.

L'option [SHEET TYPE] est-elle réglée sur [CLEAR] ?

Si l'option [SHEET TYPE] a été réglée sur [CLEAR], aucune détection de la laize du matériau n'est effectuée lors du chargement (la largeur imprimable est réglée sur la dimension maximum).

Si un matériau transparent a été chargé, spécifiez une zone d'impression adaptée à la laize réelle du matériau (voir le § "3-5 Utilisation d'un matériau transparent").

Si un matériau opaque a été chargé, réglez l'option [SHEET TYPE] sur [OPAQUE].

La laize du matériau chargé est-elle de 210 mm au plus ?

Si le matériau chargé a une laize de 210 mm au plus, sa laize n'est pas détectée durant la mise en place du matériau. Chargez un matériau d'au moins 210 mm de large et effectuez à nouveau sa mise en place (Setup).

Impossible d'obtenir une impression nette et propre

Si des manques apparaissent dans les images imprimées.

Nettoyez les têtes d'impression (voir le § "5-1 Nettoyage des têtes d'impression").

Les images imprimées ne sont pas nettes.

Nettoyez le plateau et les roulettes (voir le § "5-4 Autres tâches d'entretien").

Les têtes d'impression frôlent la surface du matériau.

Le matériau chargé est-il très épais ?

Si l'avancée du matériau n'est pas régulière parce que celui-ci frôle les têtes, il faut ajuster la hauteur des têtes d'impression (voir le § "2-2 Chargement du matériau -- Chargement d'un matériau épais").

Lorsque la hauteur des têtes d'impression a été ajustée, il est nécessaire d'effectuer une correction bidirectionnelle (seulement si la direction d'impression dans [PRINT QUALITY] a été réglée sur [BI-DIRECTION]). Pour en savoir sur la correction bidirectionnelle, voir le § "4-6 Corrections avant impression -- Correction bidirectionnelle".

Si vous utilisez un matériau ayant tendance à devenir irrégulier après impression, il vaut mieux effectuer une impression unidirectionnelle, vous obtiendrez de meilleurs résultats qu'avec une impression bidirectionnelle.

De plus, si les têtes d'impression frôlent le matériau même lorsqu'elles sont en position haute, n'utilisez pas ce matériau. Sinon vous risquez non seulement de provoquer un bourrage du papier, mais aussi de salir le matériau (la surface à imprimer) et de perdre en précision d'impression.

Les résultats de l'impression ne sont pas satisfaisants.

Une correction de l'avance a-t-elle été effectuée ?

Corriger la valeur de l'avancement du matériau améliore la précision du positionnement des points dans le sens de l'avance, ce qui améliore aussi la qualité d'impression.

Si le type de matériau a été changé, reportez-vous au § "4-6 Corrections avant impression -- Correction de l'avance" et effectuez cette correction.

Une correction bidirectionnelle a-t-elle été effectuée ?

Si un mauvais alignement, comme dans l'exemple ci-contre, se produit lorsque la direction d'impression dans [PRINT QUALITY] a été réglée sur [BI-DIRECTION] (bidirectionnelle), il faut effectuer une correction au niveau du menu [BIDIRECTION] (voir le § "4-6 Corrections avant impression -- Correction Bidirectionnelle"). Veuillez à faire ce réglage après avoir remplacé le matériau par un autre type, ou après avoir réglé la hauteur des têtes si vous constatez un décalage des lignes.

[EXEMPLE]



OK: Correct



Mauvais : Décalage des lignes

Le matériau a-t-il suffisamment chauffé ?

La qualité d'impression peut être décevante si le matériau n'a pas suffisamment chauffé. Surtout, les bords du matériau auront tendance à ne pas être aussi chauds que le centre, ce qui peut provoquer des irrégularités de l'encrage, en fonction des données à imprimer. Si c'est le cas, augmentez la température pré-réglée et recommencez l'impression. Si cela n'améliore pas les résultats, c'est que la température ambiante est trop basse. Les opérations d'impression doivent être réalisées dans un environnement adéquat.

Régler l'option de menu [SCAN INTERVAL] peut améliorer la qualité d'impression. Voir "Chapitre 6: Menus et touches".

La longueur d'impression n'est pas précise

Le matériau chargé est-il très épais ?

Pour corriger la valeur de l'avancement du matériau, reportez-vous au § "4-6 Corrections avant impression -- Correction de l'avance" et effectuez cette correction afin que l'avancement convienne au matériau que vous utilisez.

Pendant l'impression, de l'encre s'écoule du chariot d'impression et tache le matériau (la surface à imprimer)

Les causes suivantes peuvent provoquer une fuite d'encre sur le matériau pendant l'impression.

- Des amalgames de poussière ou de fibres accumulés autour des têtes peuvent avoir absorbé de l'encre.
- Les têtes en frôlant le matériau peuvent provoquer des fuites d'encre, et l'encre s'est accumulée dans les têtes.

Si cela se produit, reportez-vous au § "5-2 Utilisation du kit de nettoyage" et procédez au nettoyage des têtes.

Nous vous recommandons d'effectuer périodiquement un nettoyage des têtes.

De plus, avant de commencer une impression, effectuer un test pour être sûr qu'il n'y a pas de fuite.

L'impression se poursuit au-delà du matériau mis en place

La bande réfléchissante est-elle sale ?

Si la bande réfléchissante s'est salie, la laize du matériau ne peut plus être détectée correctement. Dans ce cas, essuyez-la doucement à l'aide d'un chiffon légèrement imbibé d'eau.

Le matériau a-t-il été chargé de travers ?

Si le matériau chargé n'est pas droit, il peut y avoir un décalage de la zone d'impression.

Reportez-vous au § "2-2 Chargement du matériau" et chargez-le correctement.

La zone d'impression a-t-elle été définie pour remplir totalement le matériau ?

Lors du réglage de la zone d'impression dans le sens gauche-droite (la direction du chariot) dans le menu [PRINT AREA], il faut laisser une marge de chaque côté. Si la zone d'impression a été définie pour prendre toute la laize, il peut se produire un mauvais alignement qui provoquera une impression allant au-delà des bords du matériau.

L'avance du matériau n'est pas régulière (un décalage se produit)

Un matériau épais est-il utilisé ?

Si la surface du matériau vient frotter contre la tête d'impression, et si une avance régulière du matériau est impossible, il faut ajuster la hauteur des têtes d'impression (voir le § "2-2 Chargement du matériau -- Chargement d'un matériau épais").

Quand la hauteur de la tête d'impression a été réglée, il est nécessaire d'effectuer une correction bidirectionnelle (uniquement bien sûr lorsque l'impression a été réglée sur [BI-DIRECTION] dans [PRINT QUALITY]). Pour plus d'informations sur la correction bidirectionnelle, voir le § "4-6 Corrections avant impression -- Correction Bidirectionnelle".

Si vous utilisez un matériau en feuille, celle-ci touche-t-elle des éléments tels que les collerettes maintenant le matériau ?

Si la feuille entre en contact avec les collerettes maintenant le matériau ou d'autres pièces situées à l'arrière de la machine, déplacez-les afin que le matériau ne subisse plus aucun contact.

Si le matériau rencontre un obstacle en cours d'impression, l'avance normale du matériau ne peut plus être effectuée, et la qualité d'image peut en souffrir, il peut même se produire un bourrage.

Le matériau est-il chargé de travers ? Les côtés gauche et droit du matériau sont-ils rectilignes ?

Si le matériau a été chargé de travers, ou si les côtés gauche et droit du matériau ne sont pas coupés bien droit, l'emplacement des côtés peut varier au fur et à mesure de l'avancée du matériau. Cela peut entraîner le frottement du matériau contre une paroi interne de la machine ou un décalage de la zone d'impression.

Le matériau en rouleau est-il correctement chargé ?

Si le matériau en rouleau n'est pas correctement chargé, il peut s'échapper ou avancer de travers.

Reportez-vous au § "2-2 Chargement du matériau -- Chargement d'un matériau en rouleau" et chargez-le correctement.

Le matériau se plisse

Le matériau gondole pendant l'impression

Le matériau a-t-il été chauffé trop longtemps ?

En fonction du type de matériau, il peut se mettre à gondoler pendant l'impression s'il est resté sur le plateau pendant plus de 30 minutes à une température de 40°C. Si vous n'imprimez pas en continu, enlevez le matériau ou réduisez la température pré-réglée à 30°C.

Le matériau se plisse pendant l'impression

La température de la pièce est-elle trop basse ?

En fonction du type de matériau, il peut se plisser s'il y a une trop grande différence entre la température ambiante et la température de la rampe de chauffe.

Si les bords gauche et droit du matériau sont tordus : utilisez les pinces pour le maintenir en place.

Si le bord avant du matériau est tordu : réduisez la température de la rampe de chauffe ou augmentez la température ambiante.

Il est possible d'éviter la gauchissement du matériau en réglant l'option de menu [VACUUM POWER]. Reportez-vous au "Chapitre 6 : Menus et touches".

Il se produit un bourrage du matériau

Si le message [MOTOR ERROR : TURN OFF POWER] apparaît et que l'opération s'arrête

Suivez ces étapes pour annuler l'erreur.

- 1** Pressez la touche [POWER] pour éteindre l'alimentation auxiliaire en façade.
- 2** Retirez le matériau abîmé. Coupez toute partie froissée ou pliée.
- 3** Pressez la touche [POWER] pour remettre la machine sous tension.
- 4** Supprimez ce qui a entraîné ce bourrage.
(Par exemple, si un matériau épais a été chargé, puis ajustez la hauteur des têtes d'impression.)
- 5** Chargez le matériau et effectuez la configuration (mesure de la laize par la machine).
- 6** Pressez la touche [CLEANING] pour effectuer un nettoyage des têtes (voir "4-1 Nettoyage des têtes d'impression").
- 7** Envoyez les données d'impression et effectuez l'impression.



Point

Un matériau ayant entraîné un bourrage peut endommager ou salir les têtes d'impression. Veillez à effectuer un nettoyage des têtes avant de renvoyer des données d'impression.

Que faire si le chariot d'impression ne fonctionne pas

En cours d'opération, si pour une raison ou une autre le chariot d'impression ne revient pas en position d'attente, suivez la procédure décrite ici, recouvrez les têtes d'impression, puis contactez votre revendeur Roland DG Corp. ou un service après-vente agréé.

Si le chariot d'impression reste trop longtemps hors de sa position d'attente avec les têtes d'impression découvertes (le chariot d'impression se trouvant au-dessus du plateau), les têtes peuvent s'encrasser et même être endommagées.

Recouvrir les têtes d'impression

1 Vérifiez que la machine est totalement hors tension, puis ouvrez le capot situé du côté droit.

2 Ouvrez le capot avant et remplacez le chariot d'impression en position d'attente à la main.

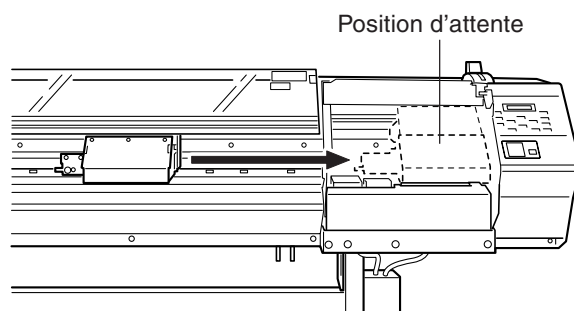

3 Insérez l'extrémité ovale du tube fourni avec la machine dans le trou situé sous la machine, puis faites tourner le tube.

Le système d'encrage remonte sous les têtes.

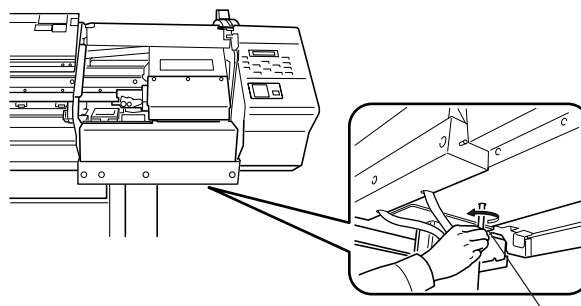

Tube

4 Alignez les guides situés aux deux extrémités du système d'encrage avec les guides situés aux deux extrémités du chariot d'impression.

Tournez encore le tube afin d'approcher le bloc de capuchons près du chariot d'impression.

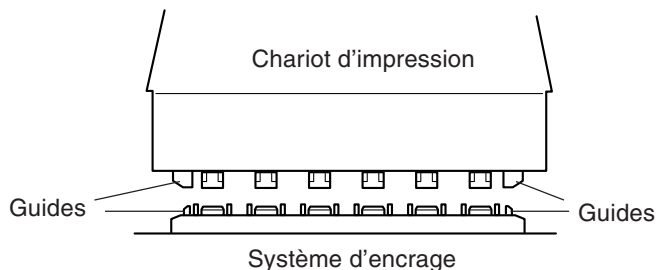

- 5** Lorsque le chariot d'impression arrive en contact avec le système d'encrage, faites encore un ou deux tours avec le tube.

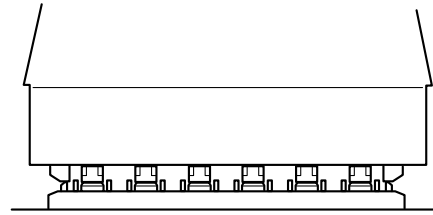

Vérifiez que le chariot d'impression est bien en contact avec le système d'encrage, puis contactez votre revendeur Roland DG Corp. ou un service après-vente agréé.

7-2 Que faire si un message d'erreur apparaît

Messages	Signification	Action
CLOSE THE COVER	Une commande d'opération a été donnée alors que le capot avant ou le capot de maintenance était ouvert.	Refermez le(s) capots) qui étai(en)t ouvert(s).
SHEET NOT LOADED PRESS SETUP KEY	Un test d'impression a été tenté alors qu'aucun matériau n'était chargé.	Chargez le matériau et recommencez. Pressez la touche [ENTER] pour continuer.
1_ 2■ 3■ 4■ 5■ 6■ 7_ 8■ 9■ 10■ 11■ 12■	Il n'y a plus d'encre. * Le message à gauche indique que les cartouches n° 1 et 7 sont usées.	Remplacez la cartouche vide.
SET SOL CRT. 1 2 3 4 5 6 7 8 9 10 11 12	Une cartouche d'encre a été enlevée. Une demande d'insertion d'une cartouche d'encre a été émise par la machine.	Insérez la cartouche d'encre spécifiée.
REMOVE SOL CRT. 1 2 3 4 5 6 7 8 9 10 11 12	Une demande d'enlèvement d'une cartouche d'encre a été émise par la machine.	Enlevez la cartouche d'encre spécifiée.
SET SOL CL-LIQUID 1 2 3 4 5 6 7 8 9 10 11 12	Une demande d'insertion d'une cartouche de nettoyage a été émise par la machine.	Insérez la cartouche de nettoyage spécifiée.
REMOVE SOL CL. 1 2 3 4 5 6 7 8 9 10 11 12	Une demande d'enlèvement d'une cartouche de nettoyage a été émise par la machine.	Enlevez la cartouche de nettoyage spécifiée.
EMPTY DRAIN BOTTLE	Il faut vider l'encre évacuée. * Ce message apparaît avant des opérations qui évacuent beaucoup d'encre. Il y a un risque que l'encre évacuée ne déborde si les opérations sont poursuivies alors que le flacon de vidange est plein.	Enlevez le flacon de vidange de la machine, videz l'encre collectée, puis réinstallez le flacon de vidange. Pressez la touche [ENTER] pour continuer.
INSTALL DRAIN BOTTLE	Vérifiez que le flacon de vidange est bien en place.	Remettez le flacon de vidange en place. Pressez la touche [ENTER] pour continuer.
TO CANCEL, HOLD DOWN SETUP KEY	L'opération a été interrompue en appuyant sur la touche [PAUSE], mais il reste encore des données.	Pressez à nouveau la touche [PAUSE] pour reprendre l'opération. Pressez la touche [SETUP] pour vider les données.
DRY-UP OF HEAD MAY GIVE DAMAGE	Un arrêt d'urgence a été effectué. * "CLOSE THE COVER" s'affiche aussi de manière répétitive. Alerte sonore toutes les 10 secondes. Après 1 min., alerte sonore continue.	Refermez le(s) capots) qui étai(en)t ouvert(s). * A la reprise de l'impression, il peut se produire un saut de ligne ou un décalage.
DO NOT USE MEDIA CLAMPS	N'utilisez pas les pinces de maintien latéral. * Ce message apparaît lorsque la tête d'impression est positionnée sur 1 (basse).	Enlevez les pinces de maintien du matériau. Pressez la touche [ENTER] pour continuer.

* [1 2 3 4 5 6 7 8 9 10 11 12] indiquent les numéros des compartiments des cartouches d'encre. Le nombre indiquant le numéro d'un compartiment clignote lorsqu'une action est nécessaire.

[Exemple]

SET SOL CRT. 123456789101112

Si "4, 5, 10, 11" clignotent :

Installez des cartouches neuves dans les emplacements 4, 5, 10 et 11.

Messages	Signification	Action
MOTOR ERROR TURN OFF POWER	Une erreur de moteur s'est produite.	Il n'est pas possible de poursuivre avec ce problème. Utilisez la touche POWER pour éteindre la machine et la rallumer. Après avoir rectifié la cause de l'erreur (un bourrage papier ou équivalent), remettez sous tension. Ne laissez pas la machine avec son chariot hors de son logement de repos.
TEMPERATURE IS TOO LOW	La température de l'air où est installée la machine est inférieure à la température ambiante à laquelle celle-ci peut fonctionner (environ 5° C).	Il n'est pas possible de faire fonctionner la machine. Utilisez la touche [POWER] pour l'éteindre. Faites remonter la température de la pièce puis remettez sous tension.
TEMPERATURE IS TOO HIGH	La température de l'air où est installée la machine est supérieure à la température ambiante à laquelle celle-ci peut fonctionner (environ 40° C).	Il n'est pas possible de faire fonctionner la machine. Utilisez la touche [POWER] pour l'éteindre. Faites baisser la température de la pièce puis remettez sous tension.
SHEET SET ERROR SET AGAIN	La touche [SETUP] a été pressée alors qu'aucun matériau n'était installé. La mesure a été effectuée alors qu'aucun matériau n'était au bon emplacement. [Sheet Type] est réglé sur [OPAQUE], mais un matériau transparent a été chargé. Vous avez tenté de mettre en place un matériau de trop petit format. La bande réfléchissante est sale.	Chargez le matériau à l'emplacement correct et pressez à nouveau la touche (voir le § "2-2 Chargement du matériau"). Si vous utilisez un matériau transparent, réglez [SHEET TYPE] sur [CLEAR] (voir "4-5 Utilisation d'un matériau transparent"). Remplacez-le par un matériau de format adéquat. Nettoyez la bande réfléchissante, puis refaites les réglages du matériau.
PINCHROLL ERROR LOWER PINCHROLL	La touche [SETUP] a été pressée alors que les roulettes sont en position haute. Les roulettes doivent être abaissées durant la mesure.	Baissez le levier de blocage de matériau vers "LOAD" pour plaquer les roulettes, puis pressez [SETUP] (voir "2-2 Chargement du matériau").
AVOIDING DRY-UP TURN OFF POWER	Les têtes d'impression sont revenues en position d'attente pour être protégées, ce qui a annulé l'impression en cours. Car un arrêt d'urgence reste actif plus de 10 min.	Éteignez la machine en appuyant sur la touche [POWER] pour effectuer une réinitialisation. L'impression interrompue ne reprend pas. Recommencez l'impression depuis le début.
CANCELED FOR PROTECTING MOTOR	Une opération en continu a provoqué un échauffement de la pompe du moteur, l'opération a donc été interrompue pour éviter d'abîmer le moteur.	Pressez sur n'importe quelle touche pour annuler le message. Laissez la machine au repos pendant 30 minutes, puis reprenez l'opération.
SERVICE CALL No: * * * *	<ul style="list-style-type: none"> Un problème s'est produit résultant d'une erreur ne pouvant pas être annulée. Un fonctionnement correct est devenu impossible à cause de l'erreur qui s'est produite. La durée de vie d'un composant est terminée, il doit être remplacé par un technicien. 	Vérifiez le numéro indiqué sur l'écran, puis pressez la touche [POWER] pour éteindre la machine. Après quoi, indiquez à votre revendeur Roland DG Corp. ou le service après-vente le numéro affiché à l'écran.
DATA ERROR CANCELING ...	Une erreur a été trouvée dans les données reçues.	Vérifiez que le câble est correctement branché.
SET HEAD HEIGHT TO - - -	La hauteur des têtes et le matériau chargé ne correspondent pas.	Modifiez la hauteur des têtes comme indiqué puis pressez la touche [ENTER].

Chapitre 8 : ***Caractéristiques***

8-1 Caractéristiques du matériau

Matériau utilisable

Utiliser un matériau de la marque Roland DG Corp.

Laize du matériau

8-5/16 à 54 pouces (210 à 1371 mm)

A) Épaisseur découpée

1.0 mm (39 mil)

B) Diamètre maximum du matériau en rouleau

180 mm

C) Diamètre de l'axe du rouleau

50.8 mm ou 73.2 mm (2 ou 3 pouces)

Poids maximum du rouleau

20 kg

Autres conditions

Un matériau tel que ceux mentionnés ci-dessous ne peut être employé.

- Matériau enroulé à l'envers (c'est-à-dire dont la surface à imprimer se trouve sur la face interne)
- Matériau dont la fin est attachée au tube de carton (axe)
- Matériau fortement replié ou ayant tendance à se réenrouler
- Matériau ne pouvant pas supporter la chaleur des dispositifs de chauffage
- Matériau dont le tube de carton (axe) est plié ou écrasé

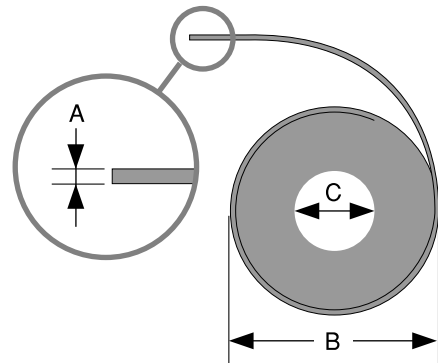

Laizes acceptables

SJ-745EX: 210 à 1879 mm (8-5/16 à 74 pouces)

SJ-645EX: 210 à 1625 mm (8-5/16 à 64 pouces)

8-2 Zone imprimable

La largeur imprimable du matériau (dans le sens du mouvement du chariot d'impression) est déterminée par la laize du matériau chargé. Lorsque la touche [SETUP] est pressée après avoir chargé le matériau, la laize du matériau est détectée et la largeur de l'impression apparaît sur l'écran. Celle-ci est normalement située à 10 mm à l'intérieur de chaque bord du matériau.

Lorsque la largeur d'impression a été spécifiée à l'aide du menu [PRINT AREA], les marges sont définies en fonction de ce réglage.

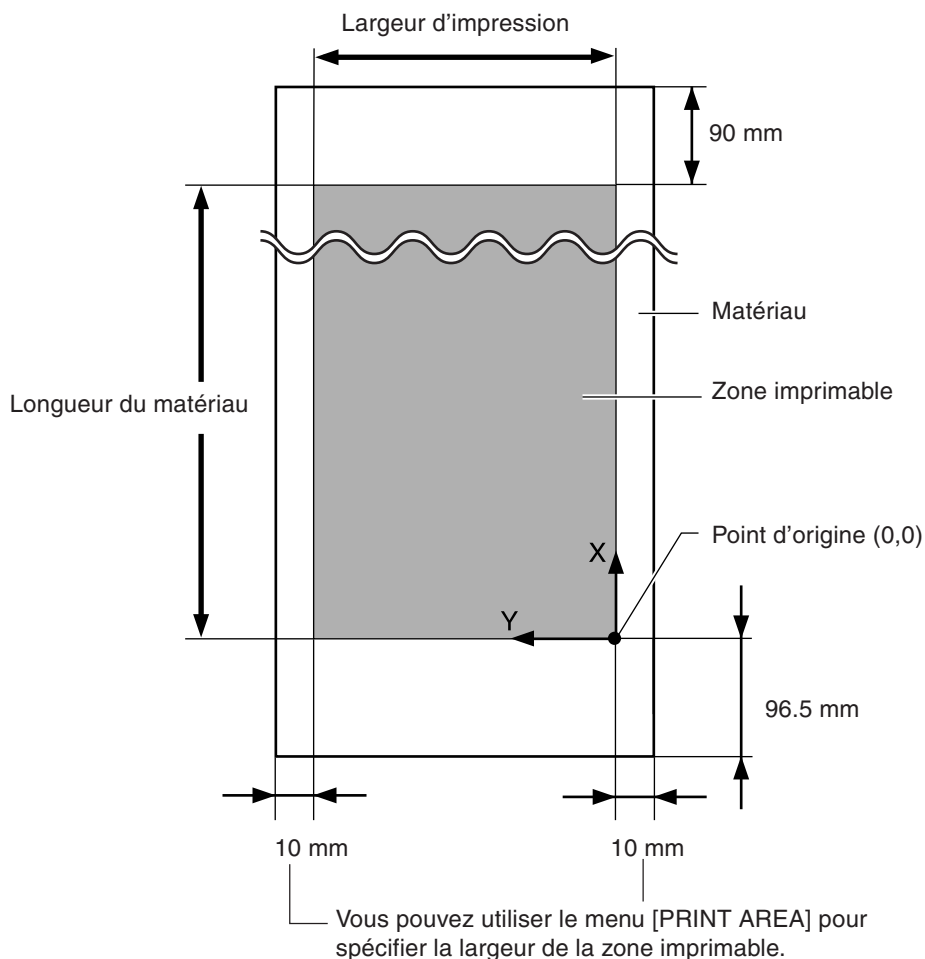

8-3 Position du massicotage en impression continue

La position du massicotage utilisée lorsqu'une commande de séparation du matériau est envoyée depuis l'ordinateur est déterminée comme ceci.

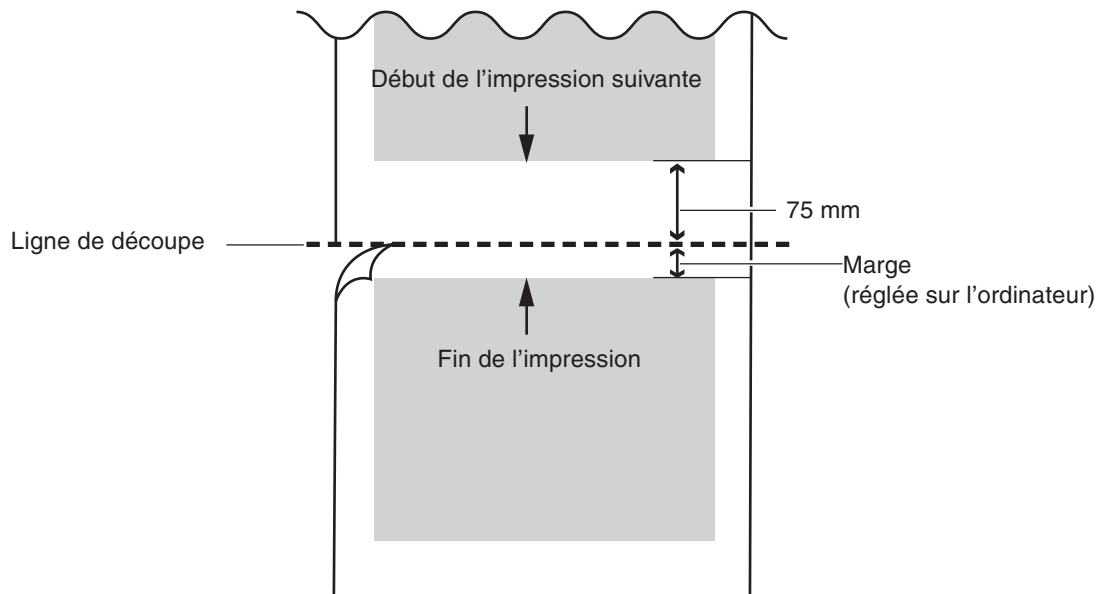

8-4 Étiquettes des normes électriques et n° de série

Numéro de série

Nécessaire lorsque vous faites appel à un service de maintenance, de réparation ou d'assistance technique. Ne jamais l'enlever ou la laisser se salir.

Puissance électrique

Utiliser une prise électrique satisfaisant aux exigences de tension, fréquence et ampérage mentionnées ici.

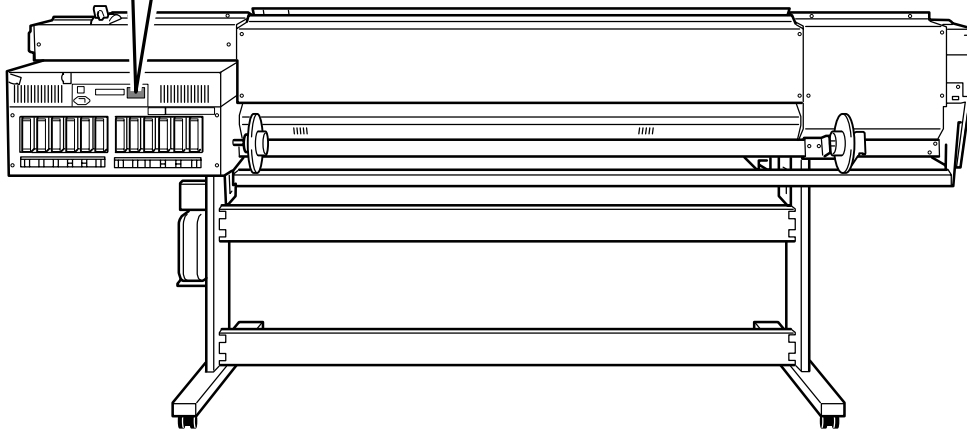

8-5 Caractéristiques techniques

		SJ-745EX	SJ-645EX
Méthode d'impression		Jet d'encre piezo-électrique	
Laizes acceptables	En utilisant la rampe chauffante	500 à 1879 mm	500 à 1625 mm
	Sans utiliser la rampe chauffante	210 à 1879 mm	210 à 1625 mm
Largeur d'impression		Maximum 1869 mm	Maximum 1615 mm
Cartouches d'encre	Type	Cartouches ECO-SOL INK exclusivement	
	Capacité	220 cc ±5 cc	
	Couleur	Six couleurs (cyan, magenta, jaune, noir, cyan clair et magenta clair) ou quatre couleurs (cyan, magenta, jaune et noir)	
Résolution d'impression (en points/pouce)		Maximum 1440 dpi	
Précision de la distance	En utilisant la rampe chauffante ⁽¹⁾	Erreur inférieure à ± 0,3% de la distance parcourue, ou 0,03 mm selon le plus grand	
	Sans utiliser la rampe chauffante ⁽²⁾	Erreur inférieure à ± 0,3% de la distance parcourue, ou 0,03 mm selon le plus grand	
Dispositif de fixation de l'encre ⁽³⁾		Par chauffage, plage de réglage des températures pré-réglées : 35 à 50°C	
Interface		Ethernet (10BASE-T/100BASE-TX, commutation automatique)	
Fonction économie d'énergie		Mise en veille automatique	
Alimentation	Tension et fréquence	AC 117 V ±10%, 50/60 Hz ou AC 220 à 240 V ±10%, 50/60 Hz	
	Intensité du courant	6.5 A (117 V) ou 3.3 A (220 à 240 V)	5.8 A (117 V) ou 2.7 A (220 à 240 V)
Consommation électrique	En fonctionnement	Approx. 770 W	Approx. 640 W
	En mode Veille	Approx. 55 W	Approx. 55 W
Niveau de bruit acoustique	En fonctionnement	65 dB (A) ou moins (conforme à ISO 7779)	
	En Standby	40 dB (A) ou moins (conforme à ISO 7779)	
Dimensions (avec stand)		3134 (L) x 742 (P) x 1300 (H) mm	2953 (L) x 742 (P) x 1300 (H) mm
Poids (avec stand)		174 kg	170 kg
Dimensions avec emballage		3270 (L) x 850 (P) x 1005 (H) mm	3090 (L) x 850 (P) x 1005 (H) mm
Poids avec emballage		252 kg	236 kg
Environnement	Sous tension ⁽⁴⁾	Température: 15 à 32°C (20°C ou plus recommandé), humidité : 35 à 80% (sans condensation)	
	Hors tension	Température: 5 à 40°C, humidité: 20 à 80% (sans condensation)	
Articles fournis		Cordon secteur : 1, stand exclusif : 1, clé hexagonale : 1, tube : 1, collerettes : 2, barrettes : 2, flacon de vidange : 1, support de flacon : 1, barres de transport : 2, tube de renforcement du matériau : 1, Logiciel RIP : 1, mode d'emploi : 1, lame de recharge du massicot : 1, CD-ROM Roland-PrintServer : 1, Guide "Roland PrintServer Network Settings" : 1, cartouches de nettoyage SOL INK : 4, kit de nettoyage : 1 (bâtonnets : 10, pince : 1, languettes de nettoyage : 2)	

*1

- Type de matériau : Roland SV-G-1270G, longueur imprimable : 1 m
- Température prééglée du chauffage d'impression : 40°C
- Température : 20°C, humidité : 50%

*2

- Type de matériau : Roland PET-G-1050, longueur imprimable : 1 m

*3

En fonction de la température ambiante ou de la laize du matériau, la température prééglée peut ne pas être atteinte.

Des irrégularités de degré de température peuvent être constatées en fonctions des conditions ambiantes ou de la laize du matériau.

*4

Environnement de fonctionnement

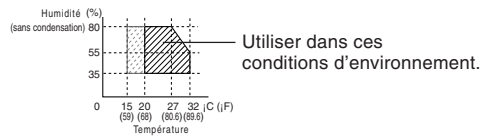

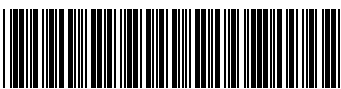

26015502-R1

R1-041013